

Punkt 257. 11-timers reglen

Aa. Thomsen meddelte, at det pågældende tilfælde er anmeldt den 19.10.73 til Arbejdstilsynet i Glostrup, men der er endnu ikke kommet svar på anmeldelsen. E. Uth spurgte, hvor ofte der arbejdes over på Ballerup-Centret. Aa. Thomsen svarede, at der muligvis har været noget overarbejde hos Schou-Epa efter branden, men kun inden for 11-timers reglen.

Munk Christensen spurgte, om det er aktuelt at søge dispensation fra 11-timers reglen for arbejdet på Sankt Lukas Hospitalets køkken.

Aa. Thomsen svarede, at det efter samråd med maskinmesteren ikke vil blive nødvendigt med overarbejde.

Aa. Thomsen oplyste, at der for den nye serviceafdeling er søgt en generel dispensation.

Punkt 260. »Read Heads« selvskærende ankere

Aa. Thomsen meddelte, at I/P har undersøgt sagen og fundet, at ankrene er for tynde i godset, men lover bedre materiale fremover.
punktet udgår

Punkt 261. Regnvejrsdage

E. Munk Christensen oplyste, at man skal møde personligt første gang og kan så kvittere for en måned forud, hvorefter regnene skal afhentes personligt.
punktet udgår

Punkt 262. Sikkerhedshandsker

H. Holmstrøm meddelte, at sikkerhedshandsker nu lagerføres. Der er anket over, at handskerne er vanskelige at bruge i Domino-tavler. Sikkerhedsudvalget vil undersøge.

Punkt 263. Dagpengereformen

Aa. Thomsen meddelte, at der vil blive nedsat et udvalg i februar 1974.

NYE PUNKTER

Punkt 264. Orienteringsmøder

E. Munk Christensen spurgte, om det for montørerne i IA Vester Voldgade og Albertslund samt C og Ru er muligt at afholde orienteringsmøder om de punkter, som er behandlet på formandsmøderne.

Aa. Thomsen vil undersøge.

Punkt 265. Maveposer

E. Munk Christensen foreslog, at K&L indkøber maveposer af lærred, der udskrives som værktøj, idet de vil nedsætte spildet og kan fremme akkorderne.

Aa. Thomsen svarede, at det ligner arbejdstøj, og da firmaet principielt ikke vil anskaffe arbejdstøj, vil indkøb af maveposer normalt blive afslået, men Aa. Thomsen lovede at overveje dette spørgsmål.

J. Svendsen mente, at alle – uanset behov – vil have en sådan pose, hvis den lagerføres. Man blev enige om, at det henstilles, at der bliver passet bedre på værktøjet, idet der forsvinder en del værktøj, bl.a. er der forsvundet en del boremaskiner.

Punkt 266. Udrykningskasser med presseværktøj

L. Børgesen ankede over, at der i udrykningskassen med presseværktøj mangler en nummeroversigt, så man kan se på matricerne, til hvilket kvadrat, de hører.

J. Svendsen mente, at matricerne er mærket med kvadrattørrelse, og om de er til ALU eller CU.

Der vil blive indsat katalognumre i låget.

Punkt 267. Sikkerhed

H. Holmstrøm oplyste, at en ny situations-tegning er ved at være klar. Den kommer ikke som konkurrence.

Ang. brandslukningsmateriel i skurene mente Holmstrøm ikke, at dette er nødvendigt, da det er yderst sjældent, at der opstår brand i arbejds-skure inden for normal arbejdstid.

Holmstrøm meddelte endvidere, at sikkerhedsudvalget overvejer i løbet af vinteren at holde et orienteringsmøde om sikkerhed for samtlige lærlinge.

Punkt 268. Oliekrise

Aa. Thomsen opfordrede til at spare på el og gas i skurvognene. Vor leverandør af gas har meddelt, at vi for fremtiden kun får 60% af vort forbrug.

J. Svendsen oplyste, at de fleste skure opvarmes med gas, som i mange tilfælde købes hos forskellige forhandlere, hvorfor det kan blive vanskeligt at skaffe gas.

Aa. Thomsen anbefalede anskaffelse af tænde- og slukure til skurene, og at man evt. tager vådt arbejdstøj med hjem for at få det tørret.

I Albertslund er alle radiatorerne på gangen blevet lukket. Varmen i vandets fremløb er sænket med 7 grader. I alle gangene er halvdelen af lysrørene slukket.

Børge Nielsen oplyste, at besparelsen på el er ca. 40%. Besparelsen på olie kan der ikke oplyses noget om endnu.

E. Uth foreslog at slukke for el og gas hver aften.

E. Munk Christensen foretrækker også varme i skurene til frokost.

Aa. Thomsen meddelte, at firmaet ikke lukker mellem jul og nytår, men at en del medarbejdere bruger nogle feriedage til en forlænget juleferie.

Næste møde: mandag den 11.2.74 kl. 14,00.



Den 2. januar meddelte KLberet:

Jeg har en af de dage, hvor man ligner fotografiet i sit pas.

Personalialia.....

RUND DAG

13.2 fylder montagemester i afd. H. Louis Sørensen 50 år.

TILTRÆDELSE

- 1.1 Winnie Andersen, ass. EDB
- 1.2 Jacob Nielsen, ing. afd. E.

FRATRÆDELSE

- 31.1 Henning Lorentzen, programmørelv, EDB

ENERGIKRISEN har ramt PERSONALIA!

På dette sted skulle vi have anbragt billeder af en jubilar og hele 4 udlærte, men til vor store skuffelse har Kodak meddelt, at der er indtrådt 14 dages leveringstid på fremstilling af de optagelser, vi har foretaget i vort ansigts sved. Billederne vil blive bragt i februar-nummeret, og vor egen billedkrise-plan vil omgående træde i kraft, så vi kan forhindre gentagelser af denne mangel.

Ansv. redaktør: J. Hartvig. I redaktionen: V. Mortensen, G. Riel, E. Uth. Lay-out: P. Boesen. Kemp & Lauritzen, Roskildevej 12, 2620 Albertslund.



Nytår 1974

Et relief ses ikke så godt, medmindre der er nogle skygger i det. Dette for at sammenligne et relief med året, der svandt. Jeg vil helst tage skyggerne først og gemme solskinnet til sidst.

Når overenskomstforhandlinger trækker i langdrag, vil mange planlagte anlægsarbejder, byggerier og større reparationer blive udskudt til situationen er helt afklaret, d.v.s. konflikt eller ikke konflikt.

Vi fik konflikt i 1973. Jeg tror, vi alle tabte noget. For K&L's vedkommende er det svært at opgøre helt nøjagtigt, men mange arbejdstimer blev spildt, og der var et mindre salg af materiel. Vi må regne med, at dette vil påvirke årsresultatet i negativ retning.

Forlængelsen af anlægs- og byggestopet har også lagt sten i vejen for vor planlægning. Arkitekt- og ingeniørfirmaerne har haft mindre at arbejde med, og det vil igen sige, at der har været mere rift om de udbudte arbejder, hvoraf mange er gået til meget ringe priser.

Dagpengereformen må vi vente med at vurdere, til den har virket et helt år, men efter et meget groft skøn, vil omkostningsstigningen være betydelig.

Konkurrence som følge af medlemsskabet af de Europæiske Fællesskaber har vi i afvigte år heldigvis ikke mærket meget til i vor branche.

På grund af den ny politiske situation efter valget i december 1973 er spørgsmålet om indførelse af økonomisk demokrati vel udskudt indtil videre. Dette ville nok alligevel ikke kunne forenes med de meget store krav, der antagelig vil ramme erhvervslivet i 1974 i form af store besparelser i statsbudgettet og formodentlig et prisstop over flere måneder samtidig med en umådelig stigning i priserne på energi, der allerede har medført forhøjede priser på næsten alle vareområderne.

v. direktør H. Willumsen.

Hvordan blev så 1973 i økonomisk henseende for vort gamle firma? Jo — til trods for konflikt, energikrise, forhøjede priser på mange områder, en vis afmatning i aktiviteten, samt at nogle af vore arbejder falder ind under den såkaldte „fast tid - fast pris“-ordning, så ser det ud til nu i skrivende stund, at året 1973 bliver meget lig 1971. D.v.s. et meget pænt resultat, men knapt så godt som i 1972, der var usædvanlig godt.

Vi har som sædvanlig haft et godt og effektivt samarbejde med firmaerne Chr. Olsen & Meilgaard Mortensen og Glent & Co. A/S, specielt på det store arbejde på Gutenberghus.

K&L's nyeste bygning helt tilbage på grunden i Albertslund, som skal huse et lager for langtidsopbevaring af varer for installationslageret, samt rum for Højspændingsafdelingens stiger og større værktøjer er næsten helt færdigt, og det vil bevirke, at vort samlede anlæg i Albertslund vil fremtræde som en pæn og proper virksomhed.

På vej ind i året 1974 skal nævnes det store arbejde, der er udført gennem hele 1973 med skabelsen af det seneste skud på firmastammen, nemlig vor nye afdeling »el-Hjælp«, der startes som forudsat den 1. januar 1974, og som vi venter os meget af.

Udviklingen af afdelingen, med nye biler, alle med offentlig telefon, nye værktøjer og instrumenter og ombygning af kontorlokaler, samt et nyt telefonanlæg med telefonsvarer med forbindelse til det nuværende system, er alt sammen et resultat af et enestående godt samarbejde imellem montører, ingeniører og kontorfunktionærer. Brochuren med omtale af afdelingen, har alle vore medarbejdere allerede modtaget.

Jeg vil ikke undlade, nu og her, at gøre opmærksom på, at afdelingen »el-Hjælp« ikke er nogen konkurrent til vore nuværende IA-afdelinger, men snarere en hjælp (som navnet siger), idet denne nye afdeling kun skal tage sig af presserende afhjælpningsarbejder, både dag og nat, for vore nuværende egne afdelinger, for vore gamle og forhåbentlig mange nye kunder, og derigennem skaffe meget mere arbejde til firmaet.

Der er tråden knyttet til 1974, og hvordan er udsigterne så for det kommende år?

Ordrebeholdningen er trods tidligere nævnte forhold næsten som for et år siden, nemlig ca. 100 millioner kroner. Heraf tegner anlægsafdelingen sig alene for de 75 millioner, og resten er fordelt på de øvrige afdelinger.

Pr. 1. januar trådte den nye aktieselskabslov i kraft med adgang for arbejdstageres deltagelse i bestyrelsesarbejde med alt hvad dertil kommer af ansvar og pligter. Jeg er sikker på, at der netop hos Kemp & Lauritzen A/S vil udvikle sig et godt og harmonisk samarbejde imellem de nuværende og de nye bestyrelsesmedlemmer. På dette tidspunkt er det vel naturligt at nævne de nuværende bestyrelsesmedlemmers navne:

Ingeniør Axel Muusfeldt, formand
Fru Else Levysohn
Lærer Birgitte Muusfeldt
Fabrikant Carsten Levysohn
Advokat Bent Simonsen
Landsretssagfører J.C. Bang

Beskæftigelsen håber jeg kan holdes på det nuværende stadiet bortset fra en naturlig afgang. Til trods for alle nævnte omstændigheder og til trods for, at vi alle i vore hjem, på arbejdspladser, på kontorer, tegnestuer og værksteder må fryse i den kommende vinter, så tror jeg på et rimeligt godt år 1974.

På direktionens vegne vil jeg gerne takke alle vore medarbejdere i aktieselskabet og i en gros firmaet for et godt og dyg-

tigt arbejde i året, der svandt, og med disse ord vil jeg ønske alle et glædeligt og varmere nyt år!

ORDRER - TILBUD - ARBEJDER

Hos »Hånd I Hånd« skal de have bedre lys. I en energifattig tid betyder dette mere økonomiske armaturtyper, som vi nu skal installere. Ca. kr. 100.000. Arbejdet ledes af ing. B. Rasmussen og o.mont. H. Møllmann.

Ordren til Nordisk Insulinlaboratorium, (hvor vi var nr. 1 af 5 bydende, kr. 372.000) er nu hjemme. Arbejdet ledes af afd. ing. P. Neidhart og o.mont. Sv. Aa. Hansen.

Det gamle Rådhusapothek skal nu bygges om til Pub. Vi skal udføre el-installationer for ca. kr. 40.000. Arbejdet ledes af o.mont. Mørk Larsen.

For Myhrvold & Rasmussen skal vi udføre el-installationen til en pumpestation på Grønlandsvej på Amager. Ca. kr. 54.000. Arbejdet ledes af ing. Dalgaard og o.mont. Mørk Larsen.

På Skt. Lukasstiftelsen skal Søsterhuset moderniseres, og vi har fået ordre på el-arbejdet. Ca. kr. 200.000. Arbejdet ledes af afd. ing. Engel og o.mont. Almberg.

SENESTE LICITATIONER

Vejbelysning - Roskildevej
Tåstrup/Baldersbrønde
K&L (afd. H.) nr. 1 af 13 bydende med kr. 854.000

KAS - Herlev (Betragtningskasser)
K&L (værksted) nr. 3 af 4 bydende billigste lic. sum kr. 457.000

Panum Institutet
K&L nr. 3 af 20 bydende billigste lic. sum kr. 4.7 mio.

Belysning - Hveen Boulevard
K&L (afd. H.) nr. 3 af 10 bydende billigste lic. sum kr. 470.000

UDLANDET

Til F.L. Smidth & Co. A/S skal vi igen udlåne montører:

Vagn Ove Lund rejste kort før jul til den Sydafrikanske Republik, og til marts skal yderligere 4 mand af sted til Spanien, nemlig: Geert Carlsund, Jørn Løvbo, Lennart Jespersen og Ib Johansen.

NY BYGGEPLADSTELEFON

Skt. Lukas Hospital
Skt. Lukasvej Helrup 7813

Fra samarbejdsudvalgsmødet den 10.12.1973 refereres:

Serviceafdelingen

Aa. Thomsen foreviste en brochure, som udsendes til samtlige medarbejderes private adresse samt til ca. 12.000 forretningsdrivende. Brochuren følges op med annoncer i forskellige dagblade. Der er købt 4 vogne til afdelingen. Den første vil være klar medio december.

E. Munk Christensen spurgte, hvad prisen bliver for udrykning. Aa. Thomsen svarede, at mindste takst for en udrykning inden for normal arbejdstid fra kl. 7.00 til kl. 17.00 vil for den første halve time blive kr. 120.00, derefter beregnes kr. 30.00 for hver 15. min., der arbejdes på stedet. Uden for normal arbejdstid bliver priserne henholdsvis kr. 160.00 og kr. 40.00. Alle priser er ekskl. moms. Til sammenligning kan oplyses, at en normaltime på almindelig »spjæld« koster fra kr. 45,20 (min.) til ca. kr. 52.00.

Beskæftigelse

Aa. Thomsen lod statistikken over beskæftigelsen cirkulere og oplyste, at faldet skyldes, at arbejdet på Metro i Århus og på Nakskov Skibsværft er afslut-

tet. Nakskov Skibsværft har været så tilfreds med vort arbejde, at K&L har fået en ny færgе i ordre (kun hjælp til det elektriske).

Af større arbejder er der næsten kun Kyndbyværket tilbage, så beskæftigelsen er delt på mange små arbejdspladser.

Gentofte Kommune har fået afslag på ansøgningen om dispensation til udførelse af lysanlæg på Gentofte Stadion.

Ang. elektronik og thyristorstyringsanlæg skal vi til Junckers Savværks afdeling i Assens levere og installere et anlæg for sektionsdrift.

E. Munk Christensen spurgte, om oliekrisen kan få indflydelse på beskæftigelsen, evt. i form af 4-dages arbejdsuge. Aa. Thomsen svarede, at der ikke kan forventes særligt fald i beskæftigelsen, og at det ikke er aktuelt med 4-dages uge.

Aa. Thomsen orienterede om afgivne tilbud og resultaterne heraf.

Punkt 241. Hjælpekassen

E. Munk Christensen anmodede om, at punktet står åbent.

Aa. Thomsen foreslog, at plastspoler af type P.E. samles op i lighed med kabelaffald og returneres, idet firmaet bliver krediteret for 50 øre pr. spole, som kan gå ind i puljen.

Punkt 250. Kantine

Aa. Thomsen meddelte, at spørgsmålet har været forelagt på et direktionsmøde, som afslog, at kantine evt. åbner for salg 1 time om morgenen, hvorimod det blev besluttet at opstille en tobaksautomat, som er bestilt.

Aa. Thomsen lovede at genoptage problemet med kolde drikke til sommer. Endvidere henviste Aa. Thomsen til O. Boesens svar i *[K]*-aktuel i

Finn Raagaard meddelte, at værkstedet nu får formiddagskaffe.

NU ER CHANCEN KOMMET FOR OLD-BOYS!

K&L-SPORT genopliver mulighederne for old-boys-fodbold. Her er lidt om reglerne:

Alder 35 år og opefter. Fylder du 35 i år er du også spilleberettiget. Holdet består af 8 mand, 7 mand + en udskiftningsspiller. Banen er som en håndboldbane med tilsvarende mål. Kamptiden er 2x20 minutter. Der spilles kun i gummisko.

Hvis du vil af med maven, have lidt kondi, eller blot vil more dig sammen med os andre, kan du melde dig til en af disse: Finn Raagaard, Poul Jensen eller Jean Mathiesen, alle værkstedet. Kom igang nu indendørs, så du er klar til udendørs-sæsonen ca. 20. april.

1. og 2. HOLD

Begge hold er tilmeldt både turnering og cup i år. 1. holdet er som bekendt i 2. division. 2. holdet vil starte i B eller C-rækken, men her er det, vi mangler dig! Kom frem fra vinterhiet. Vi kender ikke til energikrise. Vi, d.v.s. elektrikerlærlinge, elektrikere, smede, arbejdsfolk, overmontører, kontorfolk og ingeniører venter at se dig. Henvendelse til Leif Jensen tlf. 314980, John Bartholdy tlf. SØ 2870 samt Finn Iversen tlf. 752387.

urneringskampe

Hvis du kender en klub, som har en bane, så ring venligst til en af ovennævnte. Vi har i øvrigt forhåndsftale med »Stefan» og B. 1908 om træningskampe i marts.

Træningsbanen til sommer

hedder »Roskilde Kro»-banen», men tiderne kommer lige som sidste år lidt på tværs af vore ønsker, nemlig ONSDAGE. Banen ligger lige bag Roskilde Kro ved Roskildevej (Kroen er lukket).

Vi kontakter nu FKBU's fodboldudvalg om kampe på denne bane.

DU FÅR:

til kampe, 1 stk. klubtrøje (rød), 1 par bukser (blå) og et par strømper (blå). Den eneste udgift du har er dine egne støvler.

KONTINGENTER

Badminton: kr. 35 pr. kvartal.
Bowling: kr. 80 pr. kvartal.
Fodbold: kr. 25 pr. kvartal.

SPORTSLEDERE:

Badminton: Udo Sayk.
Bowling: Finn Hansen.
Fodbold: Finn Iversen.

FKBU & BT's Indendørsturnering

blev i år afviklet i Idrætshuset. K&L deltog i pulje 37. Vi startede meget fint med sejr på 6-1 over »Egelund» samt 5-4 over »Nordlektro». Sidste modstandere i puljen var »Radiometer», som var i finalen sidste år. Vi fik desværre udvist et par af vore spillere, efter nogle - synes vi selv - mærkelige dommerkendelser, og vi tabte også med 6-3. I pulje 16 blev vi slået af Brdr. Gram. Det kunne have gået bedre, men det var en god dag.

HMK's TURNERING

I november 1973 deltog vi i HMK's turnering, hvor 2. holdet blev nr. 2 i sin pulje, og hvor 1. holdet blev puljevinder.

F.I.



NYTÅRSSPØGEN—Tilbage til kryds og bolle



Det var et overvældende skue, da fru Ul-dall, i rollen som Miss Fortuna, vendte bunden i vejret på kassen med indkomne løsninger på nytårsspøgen. Ikke mindre end 18 løsninger væltede ud. Redaktionen havde i et anfald af opfindsomhed produceret en konkurrence over el-ord i forbindelse med den ny afdeling »el-Hjælp». Med ialt 18 løsninger kan vi ikke påstå, at forsøget lykkedes. Vi overvejer nu at vende tilbage og trampe videre ad de gamle kendte stier (kryds og bolle-system).

Nå, men vi skulle jo af med sprutten, selv om redaktøren i sin nedtrykte stemning overvejede at inddrage den til egen fordel.

Selv om deltagelse vel nok er dikteret af interesse mere for de ædle dråber end for redaktørens velbefindende, var det dog sjovt at konstatere, at een indsender har afleveret 83 (ottetitire) ord over temaet, i stedet for de krævede 10. TAK!

Spøgen har herudover åbenbart appelleret til et talent hos en os ukendt forfatter, hvis anonyme bidrag uden for konkurrencen lyder som følger:

VINDERE BLEV:

Jytte Jørgensen, kantinen 1/1 Kognac
Erling Carlsen, afd. H 1/1 Portvin
Flemming Lau, afd. A 1/1 Sherry

Tillykke! Tak for indsatsen.
Præmierne er overbragt.

Ærede redaktion!

Den lille nytårsspøg i »K&L-aktuel» nr. 12 har inspicie- (undskyld) reret mig til følgende poem. Det falder jo nok lidt uden for spøgens rammer, men prøv selv og døm:

Kemp & Lauritzen's el-Hjælp ved dag og ved nat er det slogan, som nu er på bilerne sat. Er manden bag rattet så vaks til at »spjælde» og klarer miseren og hurtigt kan melde: »Sagen» er klarer og motoren går, hvem er den næste, som på listen står? Så vil dette slogan snart kendes - som smagen på Houlbergs pølser - fra Gedser til Skagen!

Alle problemer med el - kan vi klare, ønsker De tilbud, så henvend Dem bare. Spørg bare K&L om alt i teknik, især hvis det er noget med automatik både på plade og på etronit. Og i butikken de sagtens kan finde alt i belysning til ude og inde, lampet til væg og lampe til loft, ampel til hytte og krone til slot, pærer, og skærme af silke og glas, alt vi monterer, - selv i et palads. El-ur og radio også vi fører, aldrig til K&L forgæves De kører, alt i elektrisk hos os kan De få, derfor De roligt til KL kan gå.

Y.

Ansv. redaktør: J. Hartvig. I redaktionen: V. Mortensen, G. Riel, E. Uth. Lay-out: P. Boesen. Kemp & Lauritzen, Roskildevej 12, 2620 Albertslund.



Selvmotiverende energisæt

Oliekrisen, — eller med et mere mondænt udtryk Energikrisen — har foranlediget redaktionsudvalget til sammen med vor tegner Bramming at foranstalte en »brainstorming« med det formål at aflive al den tåbelige snak, der hænger landet med hensyn til banale vindmøller og disses påståede evner til, alt efter som vinden blæser — at frembringe lys hist og pist, og i stedet komme med en alternativ løsning, som bygger på noget mere konkret, og som er i trit med andre af vor tids behov end lige netop det forbandede brændstof.

Vor løsning skulle:

1. sætte mennesket i centrum.
2. appellere til menneskets medfødte talenter via »gør det selv«-metoden.
3. være adfærdsbetinget og eliminere energislugende efteruddannelse.

Resultat med styklister:

1. Dame-menneske.
2. K&L-husholdnings-dynamo.
3. Strømsamler.
4. Svinghjul med drivrem med tilslutning til krumtap og fastgørelse til gyngestol.
5. Er der ikke (sparet).
6. Heller ikke (også sparet).
7. Kugleled.
8. En til formålet uundgåelig energisluger (5 Watt).
9. Strikkepind (statisk).
10. Kombineret stødabsorber/returbringer — polstret (type: »Soft-drive«).

Seriefremstilling afhænger nu kun af patentkontoret og tilsagn om forbrugertilskud under Fritidsloven.



Afdeling E, Instrumentafdelingen, deltog i slutningen af januar på KEM-TEK 3 i Bella Centret. Der udstilledes fortrinsvis CONOFLOW-ventiler. Afdelingen bearbejder nu ca. 40 gode forespørgsler som indløb under messen. Besøget var pænt, og i branchen er der enighed om, at messen i alle henseender var bedre end de to foregående gange.

ORDRER-TILBUD-ARBEJDER

For AEG skal vi udføre el-installationer for overvågningsanlæg på Panum-Institutet, ca. kr. 160.000. Arbejdet ledes af afd.ing. Engel og o.mont. K.Holmgren.

For E. Kornerup A/S skal vi udføre installationerne i en nybygning til Thrige-Titan, som skal indrette en serviceafdeling for Storkøbenhavn. Bygningen placeres i Vallensbæk. Vor ordre andrager ca. kr. 600.000. Start snarest. Ledelse afd. ing. Holmstrøm og o.mont. Mørk Larsen.

For H. Hoffmann & Sønner skal vi lave elvarme i ramper på det nye apotek for K.A.S. Herlev. Ca. kr. 110.000. Start omgående. Ledelse afd. ing. Holmstrøm.

Seneste licitationer

Avedøre Kloakværk

Her blev vi nr. 1 af 5 bydende med ca. kr. 1,2 mio.

Der er tale om både el-installationer og tavle med instrumenter fra Afd.E. Vi venter ordre snarest. Arbejdet vil blive ledet af afd.ing. P. Neidhart og o.mont. F. Petersen.

Nyborg Elværk

K&L nr. 2 af 3 bydende.
Billigste lic.sum kr. 117.000.

Aluminord

På udvidelsen af en hal blev Larsen og Nielsen nr. 1 af de bydende hovedentreprenører.
var med her og håber på ordre på ca. kr. 120.000.

Odense Universitetscenter

K&L nr. 4 af 6 bydende.
Billigste lic. sum kr. 405.000.

Gadehaveskolen

K&L nr. 10 af 23 bydende.
Billigste lic. sum kr. 135.000.

Rigshospitalet, Mellebygning

K&L nr. 3 af 16 bydende.
Billigste lic. sum kr. 3 mio.

UDLANDET

Til ATLAS var vi i gang med tilbud på el-installationer til et frysehus i Dakar. Ca. kr. 900.000. Projektet skal nu omarbejdes, og vi skal give ny pris.

Til samme kunde har vi givet pris (kr. 160.000) vedrørende frysehus til Bangla Desh.

I samarbejde med firmaer inden for træbearbejdningsmaskiner arbejder vi med tilbud til Filippinerne, Thailand og Sudan.

Brev til redaktionen:

HVEM ALARMERER HVEM??

Jeg har så ofte tænkt på, hvad jeg mon bør gøre *allerførst*, hvis jeg observerer ildløs, og jeg er alene. Vi ved vel alle — i tlf. nr. 0-0-0 gælder HJÆLP, men nu har vi jo fået et internt brandkorps, og så er det jeg kommer i tvivl, om det er medlemmer af dette, jeg bør finde — i en fart selvfølgelig — eller skal jeg under alle omstændigheder ringe 0-0-0 uden hensyn til vort brandkorps.

Kunne vi ikke gennem *K&L*-aktuel få en udtrykkelig besked herom. Burde der i øvrigt ikke være et centralt kaldnummer i firmaet, hvor man kunne rekvirere medlemmer af vort brandkorps? Hvad med instruktion i form af et lille klæbemærke på telefondrejeskiverne?

Hvem vil svare — brandmajoren eller firmaets ledelse??

Med ansvarsfølelse
og venlig hilsen
Benny Lindén
værkstedet



Personalia

JUBILÆUM 25 ÅR



31.12.73 Bjarne Hulgaard Hansen, elektriker.



31.12.73 Jørn Christensen, elektriker.



1.2.74 Jean Pierre Bay Andersen, elektriker.

4.1 fejrede vi assistent Erik Kjærulff Hansens 25 års jubilæum.

Hjertelig tak til de mange, som var med til at glæde mig på min jubilæumsdag.

E. Kjærulff Hansen.

15.3 kan vagtmester Poul Buchardt fejre 25 års jubilæum.

18.3 kan lagerekspedient Helge Huusfeldt fejre 25 års jubilæum.

EN RUND DAG

6.3 fylder tidligere overmontør G.M. Ystrøm 80 år.

UDLÆRT



31.12.73 Erik Knudsen, elektriker.



31.12.73 Henning Steen Jakobsen, elektriker.

I ELEKTRIKERLÆRE

1.12.73 Jan Budenskjold.
1.1.1974 Erik Gøtz.
1.3.1974 Kurt Molberg.

FRATRÆDELSE

28.2.74 ing. C. Carlsen, Laboratorium efter 54 år hos K&L. Vi vender tilbage hertil, idet C.C. har lovet os audiens for en samtale.



Det blev JA!

TIL REPRESENTATION I A/S-BESTYRELSEN

Godt nok blev det JA, men det var et meget lidet overbevisende JA. Kun 16 stemmer i overskud. Dertil kan lægges en lige så ringe stemmeprocent, nemlig 59.

Valgudvalget kunne tirsdag den 19. februar kl. 9,15 meddele til "K&L-aktuelt", at stemmerne vedr. JA/NEJ-valget til arbejdstager-repræsentation i K&L A/S's bestyrelse var blevet optalt aftenen før med følgende resultat:

For	348 stemmer
Imod	40 stemmer
Blanke	3 stemmer

Således havde ialt 391 medarbejdere tilkendegivet deres mening. Der var udsendt stemmesedler til 663 stemmeberettigede.

Valgudvalget er nu igang med forberedelser til næste runde:

PERSONVALGET. Bestyrelsen vil først få meddelelse om udfaldet af JA/NEJ-valget. Udvalget vil indkalde kandidatlistener inden den 14. marts. Det endelige valg er fastsat til torsdag den 4. april. Samtlige stemmeberettigede vil få meddelelse herom i den kommende uge.

Siden seneste meddelelse om valgudvalgets sammensætning har dette konstitueret sig med Leif Kjærsgaard som formand og Inge Garding som sekretær.

Har vi brug for medarbejdere i K&L's bestyrelse?

v. H. Engel

Med den nye aktieselskabslov er der taget det første skridt henimod demokrati på arbejdspladsen. Men behøver vi det hos K&L? - Har vi det ikke allerede?

Overhovedet det, at mange af os stiller disse spørgsmål, giver os svaret. Årsagen til spørgsmålene skyldes blandt andet, at medarbejdere og ledelse fra gammel tid har skabt og udviklet et arbejdsklima, der i høj grad har betydning for lysten til at arbejde netop for K&L. De mange jubilæer, der hvert år er i firmaet viser klart, at man kan lide klimaet.

Længe før man begyndte at tale om moderne ledelsesformer og demokrati på arbejdspladsen, har arbejdsklimaet hos K&L været præget af forståelse og respekt for den enkelte medarbejder som menneske. Både den tidligere og den nuværende ledelse har forstået at bevare og videreføre disse kvaliteter som en uskrevet målsætning for firmaets trivsel. For mig er der ingen tvivl om, at denne udefinerede målsætning sammen med de bedste håndværksmæssige traditioner er det, der tidligere blev kaldt "K&L-ånden" og det, der den dag i dag kendetegner firmaets virke indadtil og udadtil.

Med den samarbejdsvilje, der hidtil har været hos K&L, må de væsentligste mål for de ansatte være at fastholde og udbygge netop de kvaliteter, der ligger i begrebet "K&L-ånden". Ved medarbejderrepræsentation i bestyrelsen har vi mulighed for at sikre os indflydelse på, at disse kvaliteter til enhver tid forbliver som målsætning for ledelsen hos K&L.

Hos K&L har man altid forstået værdien af at udnævne ledelsen blandt firmaets egne ansatte. Jeg tror, at netop i kraft af deres tidligere stilling som lønmodtagere i firmaet, har både den nuværende

ledelse og de bestyrelsesmedlemmer, der har været tilknyttet som medarbejdere, en naturlig baggrund og forståelse for at føre "K&L-ånden" videre.

Det er min overbevisning, at vore synspunkter hidtil er blevet forvaltet på bedste måde af disse tidligere medarbejdere i ledelse og bestyrelse således, at vor nye direkte repræsentation i bestyrelsen blot vil betyde et skridt videre i den naturlige udvikling i firmaet, - et skridt som K&L's bestyrelse uden tvivl selv ville have vurderet som rimeligt at tage under en eller anden form, også uden lovgivningsmagtens hjælp.

Vi har med vor repræsentation mulighed for at sikre os indflydelse på en bevarelse af de fordele, der følger med at udnævne ledelsen blandt firmaets egne ansatte. Vi har - ved at vælge de rigtige repræsentanter - indflydelse på, at de skridt, vi sammen med den nuværende bestyrelse skal tage, bliver af en sådan størrelse og i en sådan retning, at de følger den vej, firmaets tidligere og nuværende medarbejdere har vist os fører til demokrati på arbejdspladsen.

Mange af os - og måske især politikerne - ynder at knytte begrebet demokrati til deres ord og handlinger, men som bekendt bliver en handling ikke demokratisk, fordi man kalder den demokratisk, ligesom en arbejdsplads ikke bliver mere demokratisk, fordi man opretter samarbejdsudvalg, repræsentation i bestyrelser, funktionærsammenslutninger og andre organer. Alt afhænger af, hvad man ønsker af disse organer og hvilke kompetencer, man tillægger dem. Kort sagt af viljen!

Organerne i sig selv gør det ikke, men de giver de bedste muligheder for kommunikation, som er den vigtigste forudsætning for tvivsel og medindflydelse.

kan være, at han har taget ordet bogstaveligt. Han har altid kun haft tid til at prøve – og atter prøve på i sin eremittilværelse i laboratoriet at udvikle indviklede ting, at løse tekniske problemer, som ingen andre turde give sig af med, til glæde for sig selv og til gavn for sit firma og mange af dets kunder.

I installatørernes barndom kunne vi ikke som nu tage telefonen og bestille materiel til mere specielle installationer. Det fabrikeredes simpelthen ikke. Men så havde vi Carlsen.

Carlens baggrund: Hård læretid hos Titan til 13 øre i timen. Tidlig hjulbenet af at slæbe T-jern for dovne svende. Fritid spenderet på teoretisk dygtiggørelse. Dimittend fra Københavns Teknikum. Derefter til K&L i 1920 for gennem 54 år at stå fadder til et rigt udvalg af opfindelser baseret på egen logisk sans.



Ordsproget »Tomme tønder buldrer mest« fik ham til at konstruere Fofafonen, som via akustisk måling registrerer indholdet af en mølle cement. Et ønske fra samme industri om en spidsfindig nøjagtig viscositetsmåling på 1% blev af Carlsen honoreret med et apparat med en nøjagtighed på 1/10%. Han lærte Switzer at tænde en svejseflamme under vandet.

5

Når medlemmerne i Folketinget får travlt med at afslutte tildelt taletid, er det på grund af K&L's taletidsmaskine, som automatisk fortæller medlemmerne, at tiden er omme. Carlsen står bag dette vidunder af en mundkurv, som måske burde have været suppleret med en lem i gulvet.

Der synes ikke at være grænser for Carlens artisterier. Foranlediget af lov om senere morgenmødetid for bagersvende konstruerede han »Den døde Bagers Urværk«, som satte dejfabrikationen igang, inden svendene arriverede.

Listen over yderligere resultater af hans tankevirkomhed er enorm, men de få eksempler her vil vel bringe en nogenlunde illustration, ikke blot af Carlsen, men af en epoke i K&L's 91-årige historie til mange, som sikkert ikke anede noget om denne kasse i organisationsplanen.

Carlsen er endnu i form, og han har sagt farvel med et håndtryk og et glimt i øjet, som lader os forstå, at han stadig er i besiddelse af sin måske mest værdifulde egenskab: Den oksekødfodrede stædighed. Den tager han med sig, men den har lykkeligt sat sine spor. Blot kan vi ikke mere om opgaverne sige: »Send dem op til Carlsen«.



Da det er umuligt for mig personligt at takke hver enkelt af alle de, som glædede mig med deres opmærksomhed og gaver i anledning af min fratræden, sender jeg herved gennem min hjerteligste tak.

C. Carlsen.

Hvordan er vi afhængige af hinanden? Job-skildring (1.del)

Som det fremgik af *K&L-aktuel* nr. 2, 1974, blev vi billigst ved licitationen på I/S Avedøre Kloakværk. Vi har nu modtaget ordren. Med udgangspunkt i netop dette job, er det vor idé at prøve at beskrive, hvad der udføres, hvordan og af hvem. Vort arbejde på Avedøre Kloakværk vil involvere tilpas mange af vore afdelinger til at kunne give en illustration af de små bidder af samarbejde i et stort hele. Selvfølgelig ville det blive for omfattende at beskrive samtlige etaper og funktioner i eet nummer af bladet, og vi har derfor valgt at beskrive i takt med jobbet gang, – altså over flere numre. I dette nummer fortæller vi, hvad arbejdet går ud på, og hvad vi skal levere og installere:

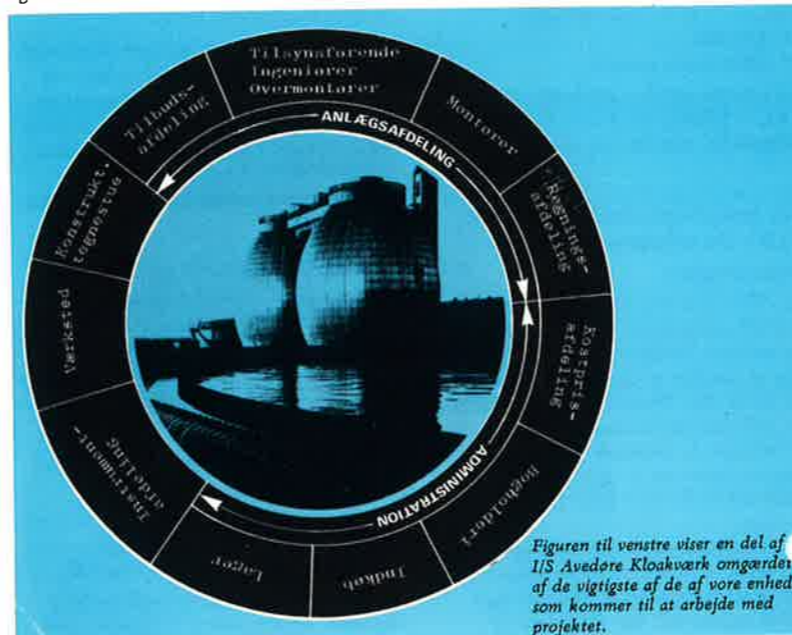

Figuren til venstre viser en del af I/S Avedøre Kloakværk omgærdet af de vigtigste af de af vore enheder, som kommer til at arbejde med projektet.

Det arbejde, vi nu har fået ordre på, omfatter en del af det samlede renselanlæg. Det, der skal ske, er forbrænding af koncentreret slam, som er blevet centrifugeret fra spildevandet. Når forbrænding af slammet har fundet sted, vil resterne kunne bruges til at gøde jorden med. Vort arbejde omfatter installation af lys, kraft og instrumentering. Værkstedet skal

fremstille en diagramtavle med blindskema (ca. 6 m lang). Dertil kommer en ret kompliceret automatisk styring af temperatur og luft fra Afd. E.

De af vore afdelinger, som deltager her, vil blive kontaktet af redaktionen for en fremstilling af deres arbejde til de følgende numre af bladet.

Ansv. redaktør: J. Hartvig. I redaktionen: V. Mortensen, G. Riel, E. Uth. Lay-out: P. Boesen. Kemp & Lauritzen, Roskildevej 12, 2620 Albertslund.

6



-aktuel

NR. 3

MARTS 1974

6. ÅRGANG



Forsiden:

Første KLERBERT PRIS uddelt

Ved en sammenkomst den 22. februar i »Hesteskoen» i Glostrup, hvori deltog ca. 60 medarbejdere, overrakte redaktøren på bladudvalgets vegne den første KLERBERT PRIS til montør Finn Iversen.

Den store applaus måtte tages som en tilkendegivelse af en uforbeholden accept af redaktionens valg af netop Finn Iversen. Motivering for tildelingen fremgår af et medfølgende diplom, som lyder:



I henhold til fundats for den af redaktionsudvalget for K&L-aktuelt den 1. oktober 1973 stiftede KLERBERT PRIS, er det herved en ære for udvalget at meddele:

FINN BOCK IVERSEN

KLERBERT PRIS

idet udvalget finder at:

Finn Bock Iversen som grundlægger og formand for K&L-SPORT, og som utrættelig idrætsleder gennem hele klubbens levetid i højeste grad har bidraget til klubbens vækst, dens resultater og det ypperlige kammeratskab som er tilstede i klubben.

Vi bedømmer Finn Bock Iversens indsats på anførte område, som værende af usædvanlig karakter og særdeles fremmende for et godt klima på vor fælles arbejdsplads.

Albertslund, den 22. februar 1974

Børge Kristiansen
Thimo Madsen
Efterretning

ORDRER - TILBUD - ARBEJDER

For I/S Avedøre Kloakværk skal vi udføre de elektriske installationer til et slamforbrændingsanlæg. Et job til kr. 1,2 mio., hvori indgår en ret stor leverance af instrumenter fra Afd. E. Desuden bliver der en del tavlearbejde til værkstedet.

Arbejdet ledes af afd.ing. Neidhart, ing. Dalgaard og o.montør F. Petersen. (Se side 6).

I Steensen & Warmings ejendom flytter Gentofte Apotek nu ind, og vi skal lave el-installationer for ca. kr. 60.000.

På Rigshospitalet skal vi udføre overvåg-

ningsanlæg til Psykiatrisk Afd. for ca. kr. 170.000.

Husumtryk skal udvide deres Wifag-presser med 5 trykværker, og vi skal levere udrustning, hvori indgår tavler og pult fra værkstedet. Et job til kr. 1,2 mio. Arbejdet ledes af afd. ing. Neidhart, ing. Christiansen og o.mont. Kühnel.

Ved en indbudt licitation vedr. Rigshospitalet (den første licitation blev annulleret) lykkedes det os at blive billigst af tre bydende med ca. kr. 3,4 mio.

Andre licitationer

Diakonissestiftelsen.
K&L nr. 1 af to bydende med kr. 336.000.

Vi venter ordre snarest.

KAS-Herlev Q 14 - lys/kraft
K&L + SEMCO nr. 6 af 6 bydende billigste lic. sum kr. 3,4 mio.

Fra samarbejdsudvalgsmødet den 11.2 - 74 refereres:

Beskæftigelse

Aa. Thomsen oplyste, at hele året 1973 har lidt færre timer, både for montører og lærlinge. De færre lærlingetimer skyldes, at antallet af lærlinge er nedsat fra 70 til 52. Aa. Thomsen spurgte, om der fra elektrikerne kommer ønsker om at få lærlinge. J. Svendsen svarede, at montørerne beder om 1. og 2. års lærlinge, fordi det er for dyrt med 3. og 4. års lærlinge.

Thomsen oplyste, at lærlinge anvendes meget i IA-afd., men at firmaet sparer spjældarbejde både i IA-afd. og i Charl. og Ru-afd. lige for tiden.

Aa. Thomsen meddelte, at beskæftigelsen nok vil falde med ca. 10-15 mand, især på grund af at vi mangler noget industribyggeri. På Nakskov Skibsværft er der 15 mand, som skal være færdige til maj. Der skal bl.a. laves manøvrerpulte til bro og maskinrum. Disse pulte sendes hjem til værkstedet, som skal udføre arbejdet. Til Husum Tryk håbes på levering og installation af thyristorstyringsanlæg til

presse. Heraf er der en del værkstedsarbejde.

J. Svendsen oplyste, at der for tiden beskæftiges ca. 250 mand.

E. Munk Christensen mente, at det nye Bella Center må kunne beskæftige en hel del elektriskere.

H. Holmstrøm oplyste, at lysanlægget i Gentofte ikke kommer igang.

Sv. Hansen oplyste, at der er god beskæftigelse i Højspændingsafd.

Børge Nielsen ser sort på fremtiden for værkstedet, da der ikke kommer nye arbejder.

Aa. Thomsen orienterede om afgivne tilbud og resultaterne heraf.

E. Munk Christensen spurgte i forbindelse med Aa. Thomsens orientering, om firmaet kan miste en ordre, selv om vi har været nr. 1 ved licitationen, og bygherren venter med at afgive ordre til 3 måneder efter licitationen.

Aa. Thomsen svarede ja, sådan siger licitationsloven.

Pkt. 257 11-timers reglen

Aa. Thomsen meddelte, at der er kommet svar fra Arbejdstilsynet i Glostrup, hvor anmeldelsen tages til efterretning, men det indskræpes firmaet at overholde reglen fremover. Der rejses ikke bødekraft mod firmaet.

Ballerup-Centret er ved at være færdigt uden overarbejde.

Service-afdelingen er blevet anmodet om at uddybe ansøgningen om dispensation ved at svare på en række spørgsmål.

E. Munk Christensen oplyste, at der i henhold til referatet af SU-mødet den 18.10.1973 har været afholdt bestyrelsesmøde i KKL med følgende udtalelse til SU:

„Iflg. arbejderbeskyttelsesloven kan 11-timers reglen ikke overtrædes ved arbejde på nybygninger. Ved presserende arbejder, hvor firmaet kan få vanskeligheder med at overholde tidsplaner, vil firmaet informere tillidsmanden (Klub K&L) og sørge for en løbende kontakt om arbejdets ud-

vikling. Tillidsmanden og Klub K&L vil gøre deres til, at en vanskelig, presserende arbejdsopgave vil blive løst i et godt samarbejde.”

Pkt. 265 Maveposer

J. Svendsen oplyste, at firmaet ikke vil udlevere poserne som værktøj, men de, der ønsker en sådan, vil kunne købe den på lageret.

E. Munk Christensen spurgte, hvornår de kan købes. J. Svendsen svarede, at de er på lager i denne uge.

Aa. Thomsen spurgte, om der kan lægges en slagboremaskine i værktøjsskasserne, da en mand vel nok vil føle et større ansvar, hvis den hører til kassen.

E. Munk Christensen mener, man er mere ligegyldig med værktøjet, hvis man ikke selv har kvitteret.

J. Svendsen oplyste, at det er de boremaskiner, som udleveres til den enkelte, der fortrinsvis forsvinder.

Aa. Thomsen oplyste, at firmaet påtænker at indkøbe nogle borehamre, som hamrer mere endede borer, så der muligvis vil opstå det problem, at ingen kan bruge en slagboremaskine, men at alle vil have en borehammer, så vi skal nok opgive tanken om en boremaskine i hver kasse.

Punktet udgår.

KUN PÅ PROVE

Ingeniør C. Carlsen, 77 år, forlod den 28. februar K&L efter 54 år som problemløser.

Godt nok er Carlsen opfundet i en tid, hvor man ikke tog tingene så højtideligt. Men det er nok så typisk for en farverig opfindertype som Carlsen, at han aldrig fik tid til, på papiret, at anskaffe sig det, der kaldes et varigt ansættelsesforhold.

Personalia.....

JUBILÆUM 25 ÅR



1.2 fejrede vi montagemester Børge Kristiansens 25 års jubilæum.

Børge Kristiansen beder os bringe hans tak til de mange, som var med til at glæde ham på dagen.

1.4 kan montør Poul Jensen fejre 40 års jubilæum.

TILTRÆDELSE

15.2 H.O. Hansen, ing. afd. VTA.

FRATRÆDELSE

31.3 P. Rybak, ing. afd. VTA.



„Begynd blot efter Påske! — Altså på prøve!” sagde daværende direktør O. Muusfeldt til ham en dag i 1920.

Carlsen kom forleden til at tænke på, at han jo aldrig har haft en kontrakt, og derfor stadig måtte være på prøve. Det



Et afstemningsresultat

Fra initiativtagerne til eventuel oprettelse af en funktionærsammenslutning er indløbet følgende:

Ved optælling og kontrol af stemmesedler den 18. februar 1974 vedrørende ønsket om dannelse af en funktionærsammenslutning blev følgende resultat konstateret:

	JA	NEJ	BLANK	IALT
Med påført afsender	107	16	4	127
Uden - -	24	10	2	36
Samlet resultat:	131	26	6	163
% af ialt 207 uddelte stemmesedler ca.:	63%	13%	3%	79%

Alle funktionærer indbydes til møde i kantinen TORSDAG, den 18. april 1974, kl. 16.30 for en nærmere diskussion om formål og forslag til organisation og vedtægter.

Initiativudvalget



SPORTEN

Sportsklubben tænker ikke kun i frispark og server. Det er snart nådesløst længe siden Funktionærforening og Sportsklub lovede befolkningen fest. Ja, ja, men det kan så K&L-Sport klare alene. Næstformand Sayk havde indbudt til teaterforestilling, spisning og dans på scenen i »Hesteskoen» i Glostrup.

Desværre er der kun plads til ca. 60, men ideen var god og stemningen endnu bedre i de smukke og hyggelige teaterlokaler derude i den gamle bondegaard. Sayk spillede for øvrigt en ypperlig »præsident» Thomsen i stykket: »Er manden overflødig». Han og hans skuespillerkolleger havde megen ære af arrangementet, som de gerne må gentage, såsnart de igen er i stødet.

HAMMERBOR FOR EL-HAMRE

Hammerbor er betegnelsen for vidiabor med konisk hals (Konus A) beregnet for brug i el-hamre.

Som led i den udvikling, der finder sted, hvor vi går mere og mere over til at benytte el-hamre i stedet for lufthamre, vil vi i fremtiden lagerføre disse bor i størrelserne 5-8 mm. Udskrivning på AR. nr. Da vi imidlertid ikke kan forsyne alle med el-hamre, og da vi i forvejen råder

over meget luftværktøj, vil installationslageret kun føre borene i begrænset omfang i starten.

Hammerbor over 8 mm skal bestilles på værktøjslageret, og bliver udleveret på værktøjskviktering.

For at kunne anvende borene i en el-hammer kræves en borholder Konus A, som også skal bestilles på værktøjslageret. Det er samme borholder til samtlige borstørrelser.



Nye materialer på installationslageret

Pladeskruer med pozidriv kærven

Vi vil i løbet af kort tid gå over til at bruge pladeskruer med POZIDRIV kærven. Fordelene ved denne kærven er, at skruetrækkeren ikke smutter, og at sliddet på skruetrækkeren er mindre på grund af det gode fæste i kærven.

Skrue-trækkeren til disse skruer kan rekvireres fra værktøjslageret.

Til de pladeskruer vi lagerfører er det POZIDRIV-skrue-trækker nr. 2, der skal anvendes.

— et skridt der er anbefalet, ikke blot af LO, men også af arbejdsgiverforeningen. Grundideen bag industrielt demokrati er, at man har den samme ret til at deltage i beslutningsprocesserne, uanset om det man indskyder er kapital eller arbejdskraft. Uden begge disse ressourcers tilstedeværelse bliver der jo heller ingen produktion. Eller sagt kort — det er ikke nødvendigt at være medejer for at være med til at bestemme.

— *Lovens krav om to repræsentanter i bestyrelsen er jo kun et minimumskrav. Ville det ikke være mere hensigtsmæssigt med flere repræsentanter, når man tænker på, at vor virksomhed har flere forskellige og adskilte arbejdsfelter?*

J.C. — Vedrørende antallet af repræsentanter mener jeg, at 2 er et rimeligt antal. Alt for mange repræsentanter vil medføre, at bestyrelsen kan blive et tungt og langsomt arbejdende organ. Det vil heller ikke være rimeligt at få en repræsentant for hver større afdeling i firmaet, da disse vel måtte formodes at skulle repræsentere nogle afdelingsinteresser frem for mere generelle arbejdstagersynspunkter. I denne forbindelse vil jeg håbe, at begge de valgte føler, at de repræsenterer alle arbejdstagere, fremfor at man søger at finde nogle modsætninger.

En af de første arbejdsopgaver bliver at få fastlagt et informationssystem, således at de sager, der ikke er underlagt direkte tavshedspligt kan formidles til alle medarbejdere. Dette kan tænkes at kunne

gøres ved f.eks. et eller flere godkendte referater i **K&L-aktuel**. Dernæst skal man nok have formaliseret nogle spilleregler for selve det at deltage i bestyrelsesmøder.

Der ligger også en opgave i at få så mange som muligt informeret og eventuelt trænet op til at kunne foretage den nødvendige regnskabsanalyse og til at kunne forstå ledelsesstrategiske problemer af kort- og langsigtet natur. Dette skal tjene til, at der i fremtiden vil være flere, der har lyst og er kvalificerede til at blive bestyrelsesmedlemmer. Flere kvalificerede

emner, der eventuelt står for forskellige grundideer om, i hvilken retning, man skal udvikle sig, er jo en af de former, man kan få systemet til at fungere demokratisk på. En anden form er naturligvis, at man eventuelt får arrangeret en eller anden form for en arbejdstagersammenslutning, — efter min mening helst omfattende alle grupper af medarbejdere.

P.O. — Det er vel værd at huske, at jo mere alsidig en bestyrelse er sammensat og jo flere vurderinger og synspunkter, den vil være i stand til at dække, jo bedre mulighed for en alsidig og dybtgående vurdering. Hvis en større faglig gruppe i firmaet ikke var eller følte sig repræsenteret, er det min formening, at man må give dem mulighed for indflydelse. En større udvidelse af bestyrelsen vil give denne vanskeligere arbejdsform, men til gengæld må vi forvente et bedre og mere tilfredsstillende arbejdsresultat.



„To repræsentanter er et rimeligt antal.”

R. — *Tak for samtalen. Vi synes det måtte være nyttigt for os alle at stifte nærmere bekendtskab med jer. Har I noget at føje til?*

J.C. — På dette tidspunkt intet andet, end at jeg gerne vil sige tak for valget,

og så glæder jeg mig for øvrigt til at komme igang med det praktiske arbejde som repræsentant for alle medarbejdere hos K&L.

P.O. — Jeg er enig med Christiansen i langt de fleste synspunkter, jeg glæder mig for øvrigt til arbejdet med min kollega.

ORDRER - TILBUD - ARBEJDER

Ordren til Rigshospitalet er nu i hus. Da byggeriet allerede er godt igang, er det for en gangs skyld et job, der kan startes omgående. Ledelse: afd. ing. H. Engel, ing. E. Lundquist og o.mont. K. Holmgren. Der er chancer for, at arbejdet løber op fra oprindeligt 3.4 mio kr. til ca. 4 mio.

For entreprenørfirmaet Topsøe Jensen & Schrøder skal vi udføre el-arbejdet i et stort nybyggeri for »Radiometer» på Frederikssundsvej. Ca. kr. 1.5 mio. Jobbet ledes af afd.ing. Holmstrøm og o.mont. Finn Petersen. Byggeriet er så småt igang, og vi regner med at starte lige efter sommerferien.

Novo's fabrik i Kalundborg skal nu udvikles, og vi skal igang med el-arbejderne hen på sommeren. Ledelse: afd.ing. Neidhart og o.mont. Herluf Jensen.

Vi har tidligere refereret til licitationen vedr. Diakonissestiftelsen. Ordren er nu hjemme. Man er igang med råhuset. Arbejdet vil blive ledet af afd.ing. Engel og o.mont. Rygaard.

På Helsingør Skibsværft skal vi hjælpe til med at færdiggøre et krydstogtskib, idet vi skal udføre el-installationerne på et helt dæk, hvor der hovedsageligt indrettes restauranter.

Dødsfald

Tidligere maskinarbejder hos K&L gennem 27 år Hans Otto Hansen afgik ved døden den 20. marts 70 år gammel.

Ansv. redaktør: J. Hartvig. I redaktionen: V. Mortensen, G. Riel, E. Uth. Lay-out: P. Boesen. Kemp & Lauritzen, Roskildevej 12, 2620 Albertslund.

Personalia.....

JUBILÆER

I marts og april har det ikke skortet på jubilæer. I denne periode har vi fejret tre jubilarer — med tilsammen 90 års anciennitet:

1.4. 40 år



montør Poul Jensen

15.3 25 år



Vagtmester Poul Buchardt

18.3 25 år



Lagerekspedient Helge Huusfeldt

Og så i maj — —

25.5 kan regnskabschef Fredy Gaarde fejre 25 års jubilæum.

UDLÆRTE



1.3 Lars Kristensen kleinsmed



31.3 Jan Nielsen elektriker

Tre tidligere medarbejdere fylder runde dage:

15.5 Jens Nielsen (Jais), forh. o.montør fylder 75 år.

28.5 C.J. Persson, forh. værktøjsforvalter fylder 80 år.

31.5 Signe Volquartz, forh. assistent i indkøbsafd. fylder 80 år.



- aktuelt

NR. 4

APRIL 1974

6. ÅRGANG



Hvordan er vi afhængige af hinanden?

Job-skildring (2. del)

Som nævnt i sidste nr. af K&L-aktuel er vi gået igang med at beskrive, hvorledes et af vore arbejder bliver udført og af hvem. Udgangspunktet er ordren til I/S Avedøre Kloakværk. Vi er på besøg i Anlægsafdelingens Tilbudsafdeling.

Tilbud nr. 74002 dækker over det løbenummer, som tilbudsafdelingen har givet slamforbrændingsanlægget for ovennævnte kunde. Tilbudsafdelingen er således den første af de involverede afdelinger (se skitsen i sidste nummer). Det er denne, der udformer tilbud efter kundens forespørgsel. Der var her tale om en indbudt licitation, hvilket vil sige, at kunden har bedt et antal installatører give tilbud på el-installationerne. Kunden skal da normalt vælge det tilbud, der er billigst. Der kan også gives tilbud til offentlig licitation. Her kan alle, som har lyst, give tilbud, og bygherren kan vælge frit blandt de bydende, men da det ofte er stat eller kommune, der er bygherre ved offentlige licitationer, og da man skal passe på borgernes penge, vælges normalt den billigste, såfremt han er conditionsmæssig.

Et tilbud kan også gives som et overslag. D.v.s., at der gives en cirkapris i tilfælde af, at kunden ikke kan definere arbejdet nøjagtigt.

Hvor der er tale om ombygninger, vil kunden måske foretrække at indhente en maksimumpris. D.v.s., hvad det maksimum koster at få udført arbejdet billigst efter regning.

En form, som kan siges at være oppe i tiden er besparesestilbuddet. Her går man ud fra et tidligere tilbud og et tidligere projekt og prøver at reducere prisen ved at ændre på materialer, kvalitet eller mængde.

Grundlaget for vort tilbud

Dette er enten opmåling af mængde efter tegning eller en mængdefortegnelse. Mæng-

derne finder man frem til ved optælling og ved måling på kundens tegninger. Det er denne type, som er anvendt ved tilbudet til I/S Avedøre Kloakværk. Ved tilfælle efter mængdefortegnelse afgiver vi tilbud efter mængdebeskrivelse fra kunden.

For at finde ud af, hvad vi skal have for at udføre arbejdet, råder tilbudsafdelingen over forskellige prislister over de hyppigst forekommende materialer, — prislister fra f.eks. vore leverandører eller fra ELFO (Elektroinstallatørernes Landsforening).

For at kunne give pris på mere specielle materialer samarbejder tilbudsafdelingen med eksperter både internt og eksternt. I sagen om kloakværket var flere af vore interne eksperter med. Værkstedet gav pris på smedearbejde, Instrumentafdelingen på instrumentering, konstruktionstegnestuen på tavle og styrepult. I andre tilfælde giver f.eks. Højspændingsafdelingen pris på nedlægning af kabler og rejsning af master til belysning.

Indkøbsafdelingen hjælper med priser på specielle materialer. Til Anlægsafdelingen er tillige knyttet ing. Bent Rasmussen, der som specialist i belysningsanlæg giver priser på dette område.

De eksterne specialister — leverandører — giver priser på materialer og/eller underleverancer, f.eks. antenneanlæg, musik anlæg og kaldeanlæg.

UNØDVENDIGT ARBEJDE

Som en af beregnerne siger: „Tilbudsafdelingen er den afdeling, der udfører mest „unødvendigt“ arbejde. Dette skal fortolkes således, at af samtlige afgivne tilbud får vi ordre på mellem 5 og 10% målt i værdi.

Forsiden: (fra venstre): O. Johansen og H. Baunsgaard, tilbudsafdelingen, i gang med at regne på arbejdet til I/S Avedøre Kloakværk.

INTERVIEW MED TO NYE BESTYRELSESMEDLEMMER



HVILKE SYNSPUNKTER HAR VORE TO MEDARBEJDER-REPRÆSENTANTER? Vi præsenterer gennem et interview: P.O. = Per Olesen (nr. 1 fra venstre) og J.C. = Jørgen Christiansen (nr. 2 fra venstre). Redaktionen = R. repræsenteres ved Villy Mortensen (forrest til højre) og John Hartvig (bagest til højre).

Per Olesen er elektriker, 26 år og har været ansat hos K&L siden 1963, hvor han kom i lære. Jørgen Christiansen er ingeniør på konstruktions-tegnestuen, 34 år og har været hos K&L i 8 år.

R. — Hvad fik jer til at lade jer opstille?

P.O. — En opbakning fra faglige kolleger og med et personligt håb om at få kommunikationen imellem firmaets forskellige grupper til at fungere for en gensidig inspiration til større indflydelse for den enkelte.

J.C. — Når jeg har sagt ja til at lade mig opstille som arbejdstagerrepræsentant til K&L's bestyrelse, skyldes det først og fremmest, at jeg tror på betydningen af at have en sådan repræsentant, set som noget positivt i retning af en endnu mere åben to-vejs kommunikation mellem firmaets ledelse og øvrige medarbejdere.

J.C. — Der er nok ingen tvivl om, at ordningen, hvis den bliver administreret og organiseret på rette måde, vil kunne øge interessen i retning af en større stemme-procent ved fremtidige valg handlinger end de ca. 60%, der gav deres mening til kende i spørgsmålet om, hvorvidt vi i det hele taget ønskede at blive repræsenteret i bestyrelsen. Man må i denne forbindelse ikke glemme, at 90% af de afgivne stemmer sagde »ja« til en sådan repræsentation, så det var i denne sammenhæng absolut ikke et magert »ja«. En forudgående debat om, hvad man egentlig ville med en sådan repræsentant har ikke fundet sted, og heri ligger efter min mening hovedforklaringen på den forholdsvis beskedne stemmedeltagelse. Det kan dog også spille en rolle, at vi endnu ikke har fundet frem til den form, hvorunder kommunikationen mellem repræsentanten og dem han repræsenterer bedst kan foregå.

R. — Tror I ikke den meget omtalte tavshedspligt vil komme til at volde jer personlige konflikter?

J.C. — Det kan ikke udelukkes, at den tavshedspligt, man som bestyrelsesmedlem ifølge loven er pålagt i visse tilfælde, vil kunne føre til personlige konflikter, f.eks. i relation til ens overordnede i og med at man måske sidder inde med en information som disse ikke har. Jeg vil dog mene at kunne beherske en sådan indre konflikt på helt forsvarlig måde, både i relation til ledelsen og til de, jeg skal repræsentere.

P.O. — Formålet med repræsentationen i bestyrelsen er bl.a. at få mere oplysning om firmaets politik og økonomiske forhold frem til medarbejderne. Jeg tror, at tavshedspligten sjældent vil komme i anvendelse og kun, hvor der er person- og konkurrencemæssige grunde derfor.

R. — Føles det ikke mærkeligt at skulle tage et medansvar i bestyrelsen, når man

ikke, i modsætning til de øvrige bestyrelsesmedlemmer, løber nogen personlig økonomisk risiko?

P.O. — Firmaets økonomi har vi alle indflydelse på ved vores arbejdskraft og ud fra dette tror jeg ikke, at ansvaret vil føles anderledes end ved andre opgaver i firmaet.



„Vi har alle indflydelse på firmaets økonomi ved vor arbejdskraft.“

J.C. — Som medarbejderrepræsentant har man helt samme rettigheder, pligter og ansvar som de øvrige bestyrelsesmedlemmer. Nogle vil måske mene, at man jo ikke løber den samme økonomiske risiko, idet man jo ikke har investeret kapital i virksomheden. Det betyder dog ikke, at man ikke har noget at miste. For medarbejderen er det jo eksistensgrundlaget og de fremtidige beskæftigelsesmuligheder, man deltager med som risikomoment, — et forhold, der automatisk bevirker, at repræsentanterne på forhånd kan forvente at være mindst lige så besindige og ansvarlige som de øvrige bestyrelsesmedlemmer. Man kan på et mere ideologisk plan sige, at det er et skridt i retning af industrielt demokrati,

Seneste licitationer

Lindevang Transformerstation
K&L nr. 4 af 4 bydende
billigste lic.sum kr. 101.000.

Kbhvns. Universitet Amager
(Transformerstation)
K&L nr. 1 af 8 bydende med
kr. 329.000.

Sikkerhedsudvalget meddeler:

En i april arrangerede sikkerhedsaftens for lærlinge med instruktion, film og spisning, måtte desværre aflyses på grund af for ringe tilmelding. Der var udsendt indbydelse til 74 lærlinge. Heraf fandt 34 anledning til at svare på indbydelsen og kun 22 af disse svarede ja. Af hensyn til de, der viste interesse, vil udvalget prøve om, der evt. senere måtte være mere grobund for det så vigtige emne.

Ansvar for sikkerheden

Arbejdsminister Johan Philipsen har i Folketinget fremsat forslag, der pålægger bygherren ansvaret for samarbejdet om sikkerheden på arbejdspladser med mere end 5 personer inden for bygge- og anlægsområdet.

FRA ORDINÆRT SAMARBEJDSUDVALGSMØDE d. 8. april refereres:

punkt 267 Sikkerhed
Holmstrøm meddelte, at der er fastlagt et møde for lærlinge den 30.4. om sikkerhed. Fl. Prehn vil holde foredrag, og der vil blive vist en film og forevist sikkerhedsmateriel.

punktet udgår

punkt 274 Farver på ledninger
Uth ankede over, at det er meget vanskeligt at se forskel på nogle af de nye farver på ledningerne. Aa. Thomsen svarede, at man er opmærksom på problemet. Der

forhandles om eventuelt at få en hvid stribe på den ene af de mørke ledninger eller at sætte nr. på ledningerne.

punkt 276 Laminerede stiger
Uth spurgte om, der kan anskaffes laminerede stiger til udrykningsbrug. J. Svendsen undersøger.

punkt 277 Sikkerhedsbriller
P. Olsen ankede over, at især de, der bærer briller, får støv i øjnene ved brug af rillefræser, selv om der bruges sikkerhedsbriller.
Holmstrøm svarede, at man er opmærksom på problemet. Man har prøvet de såkaldte »svømmebriller«, men de er så tætte, at de dugger.
Bøge Nielsen foreslog at prøve en plexiglasskærm.
Uth oplyste, at Mogens Holm har lovet at finde en bedre brille.

punkt 278 Lærlinges udebliven
J. Svendsen anmodede Klub K&L om at opfordre elektrikerne til at melde, når en lærling er syg eller udebliver fra arbejdspladsen.
Man blev enige om, at der i lønposen udsendes nogle sygemeldingsblanketter til alle 1 gang årligt.

punkt 279 Feriepenge
Børgesen spurgte, hvornår feriepenge udbetales, når en medarbejder glemmer at holde ferie. Gaarde svarede, at forfaldne, men ikke hævede feriepenge kun udbetales, når lønningsafdelingen får besked.

Næste møde: mandag den 10. juni kl. 14.



KLerbert udtaler:

Det eneste, jeg ved om lysets hastighed, er, at det når ned på jorden altfor tidligt om morgenen.

SPORTEN

Fodbold

Fodbolden ruller nu for alvor og med en fin start for alle vore 3 hold med sejre i deres første kamp.

1. holdet:

Bing&Grøndahl - K&L 1 - 9
FIOV - K&L 2 - 1
Siemens - K&L 0 - 0
SKAS - K&L 1 - 2
Ialt for 4 kampe: 5 points samt 12 - 4 i målscore

2. holdet: (også kaldet MANTOVA)

FONA - K&L 1 - 2
DKT - K&L 1 - 1
IKF - K&L 1 - 1
Ialt for 3 kampe: 4 points og sølle 4 - 3 i målscore. Holdet kæmper dog indædt. Fælles for de tre kampe har været, at vi har været bagud med 0 - 1 efter første halvleg.

Old boys

MT - K&L 0 - 1
LIF - K&L 5 - 0
Ialt for 2 kampe: 2 points og 1 - 5 i målscore.

Kampen mod tyskerne

Den 27. april havde vi en kamp mod et tysk hold, BAD OLDESLOE. Kontakten havde John Bartholdy sørget for. Det blev en underholdende kamp med sejr til gæsterne på 7 - 3.
Der ligger en returkamp og venter på os til september. Den skal spilles i Tyskland. John Bartholdy vil arrangere en opsparring til dette formål.

PROGRAM for sæsonens kampe er opslået i kantinen.

Ans. redaktør: J. Hartvig. I redaktionen: V. Mortensen, G. Riel, E. Uth. Lay-out: P. Boesen. Kemp & Lauritzen, Roskildevej 12, 2620 Albertslund.

Personalialia

Tiltrædelser

1.5 Jørn Bo Bartelt, ing. VTA

Fratrædelser

31.5 E.J. Jepsen, ing. KT
30.6 A. Graumann, o.mont. A

Jubilæum

11.6 Lagerchef Axel Hansen, 40 år.

Runde dage

5.6 Iris Gullitsø, 50 år
16.6 tidl. montør A.E. Steinbach, 85 år
16.6 tidl. montør, Max Juhl, 85 år

Udlærte



30.4 Jan Grønvold, elektriker



30.4 Jan Jørgensen, elektriker



- aktuelt

NR. 5

MAJ 1974

6. ÅRGANG

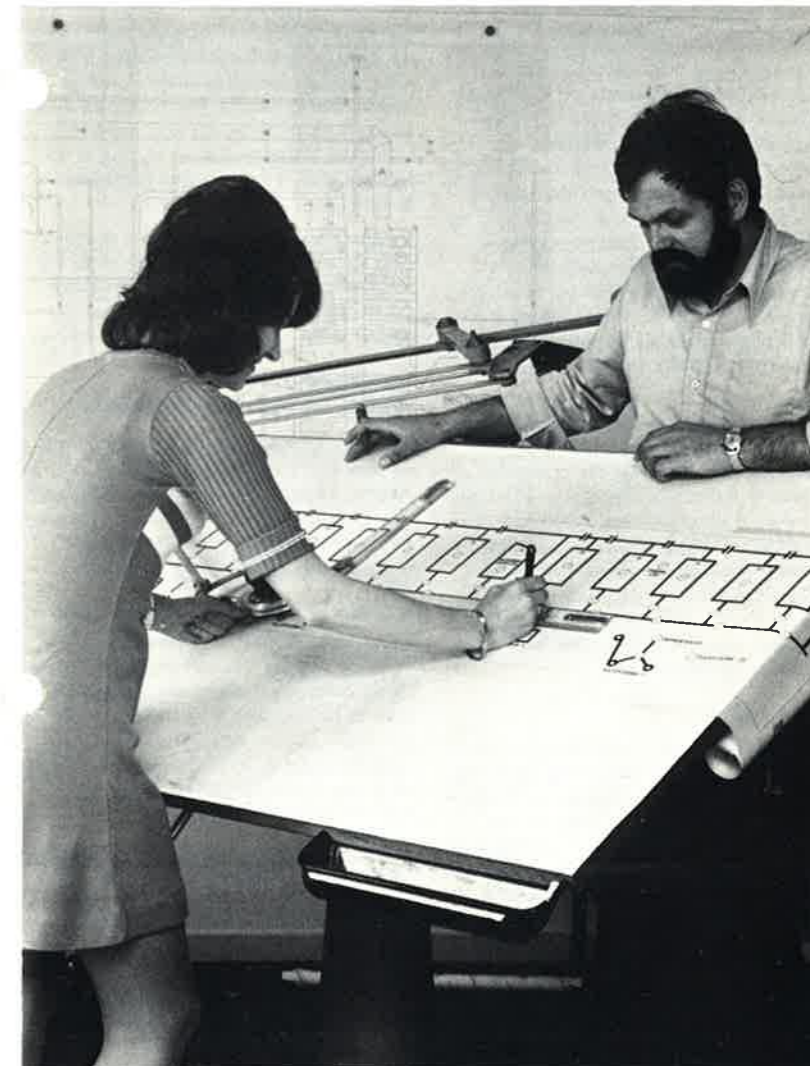

Hvordan er vi afhængige af hinanden? Job-skildring (3. del). Konstruktionstegnesteuen (KT).

Efter sidste nummers gennemgang af arbejdet i tilbudsafdelingen vil den naturlige rækkefølge være at stifte bekendtskab med konstruktionstegnesteuen, som i den pågældende sag (ordren til Avedøre Kloakværk) optræder som en meget vigtig intern specialist i arbejdet med at fremskaffe det materiale, som er nødvendigt for at kunne give pris på den del af arbejdet, som drejer sig om tavle og pult.

Konstruktionstegnesteuen, (KT), råder over stærk- og svagstrømsingeniører, 8 ialt, 2 tekniske assistenter og 2 tekniske tegnere. Afdelingen udfører hovedsageligt arbejde for anlægsafdelingen og værkstedet. KT har i øjeblikket så imponerende ting på beddingen som styring til ny trykkermaskine til Husumtryk, og til Rigshospitalet: avanceret styring af ventilationssystem samt udførelse og montage af belyningsdæmper med indbygget hukommelse. Noget sådant medfører tillige tilsyn og koordination af højt udviklede tekniske anlæg.

Iøvrigt er det KT's opgave sammen med anlægsafdelingen at klare diverse problemer, som måtte opstå under arbejdets gang. Det kan dreje sig om etablering af privat transformstation (dog ikke i denne sag), fordelingsstavler, kabler m.v. for stærkstrøm, ligesom der kan forekomme svagstrømsanlæg: samtaleanlæg, tilslutning til »Securitas«, ur-anlæg o.s.v., således at det for firmaet over for kunden klapper, som det skal – både funktionsmæssigt og tidsmæssigt.

Beskrivelser

I den konkrete sag (Avedøre Kloakværk) skal vi fremstille et tavleanlæg på 6,5 meter i længden samt en styrepult. Tavlevæggen består af 7 sektioner. En for skrivende instrumenter og 3 sektioner til blindskema, således at man kan følge processen i slamforbrændingsanlægget. Endvidere er der 3 sektioner for senere udvikelse. Styrepulten er 3-fløjet og skal monteres med instrumenter og komponenter for styring af processen.

FORSIDEN: Glimt fra konstruktionstegnesteuen, tekn. tegner Annette Eliassen og ingeniør E. Rudolph fordybet i tekniske detaljer.

KT er i besiddelse af ret gode beskrivelser og tegninger fra kunden. Disse danner grundlag for udregningen. I mange andre tilfælde får KT kun en simpel forespørgsel på en tavle, der skal indeholde en række komponenter til styring af en bestemt ting – uden nogen yderligere beskrivelse.

Da en tavle i mange tilfælde er et centralt organ (styring, registrering m.v.) må KT indhente oplysninger om, hvad den omgivende installation består af for at kunne få de rigtige kredsløb ind i tavlen.

Samarbejdet med interne og eksterne specialister

Materiale i form af plade og jern til konstruktion af tavle og pult måles op, og vægten udregnes, hvorefter der indhentes pris pr. kilo jern fra værkstedet. Ligeledes vurderes i samarbejde med værkstedet medgået tid til opbygning, hulskæring m.v.

Herefter kommer en ekspert ind i billedet – malerfirmaet. I dette tilfælde skal tavle og pult stå i et tørt indendørs rum, og de rustbeskyttede foranstaltninger er ikke så omfattende, men malerfirmaet må under alle omstændigheder have nøjagtig besked om, hvad der ønskes, således at vi kan få en pris på lige netop den kvalitet det drejer sig om.

I registrerstavlen til slamforbrændingsanlægget skal indgå et blindskema. Tegning leveres til os i målestok 1:1. I mange andre tilfælde må vi selv udarbejde dette blindskema. Dette er et arbejde, som kræver sans for proportioner, idet alle afbildede dele skal harmonere.

Her kommer KT så igen til at trække på en ekstern specialist, – skiltemaleren, idet blindskemaet skal overføres til de i forvejen behandlede frontplader. Men hvis f.eks. akrylplader ønskes, skal vi i forbindelse med en gravør.

Fra underleverandøren af komponenter, f.eks. signallamper, trykkontakter, stillingsvisere, kontaktorer, relæer m.v. skal vi også indhente priser. KT udarbejder selv konstruktionstegninger, d.v.s. ejdstegninger, der viser, hvorledes selve konstruktionen bygges op, og hvilke huller der skal skæres i pladerne til komponenter. Hvor der er tvivl om konstruktionstegninger eller komponenter, forhandler vi med kunden.

Endvidere er der i denne sag ønsket en særlig finish over enhederne, idet tavlen

PP2

Vor arbejdsindsats bliver mere værd med store erhvervsinvesteringer

Kun, hvis vi i de kommende år investerer så meget, at vi kan forøge vor produktivitet med 40%, vil vi i Danmark kunne have samme høje levestandard i 1987 som i dag. Skal levestandarden forbedres – ja, så må der investeres endnu mere. Der skal bruges mange mange mia. kroner til den erhvervs-mæssige udbygning.

konstant er konklusionen i Perspektivplan-redegørelsen, den 600 sider store beskrivelse af Danmarks sandsynlige økonomiske udvikling i årene 1972-1987. Denne PP II er resultatet af et årelangt arbejde udført af omkring 200 personer fra erhvervslivet, arbejdsmarkedet og ministerierne, allesammen eksperter inden for økonomi- og arbejdsmarkedsforhold. Med PP II ved vi, hvad der venter os, hvis der vel at mærke ikke gribes kraftigt ind – og det skal der, understreger redegørelsens eksperter.

skal indfældes i trævæg, og en del af pulsten ønskes beklædt med træ. Det betyder, at vi må samarbejde med et snedkerfirma og få en pris herfra.

Koordination

Da disse tavler er en del af en samlet ordre, er det meget vigtigt, at de er færdige til tiden. Dette indebærer, at vi må udarbejde tidsplan over tavlefremstillingen, således at alle får rimelig tid til at lave deres del af det samlede arbejde.

Indkøring

Når tavlen er færdig, foretager sagsbehandleren fra KT gennemmåling og afprøvning på værkstedet. Den endelige indkøring foretager han, når tavle og pult er anbragt på Kloakværket, og når Anlægsafdelingen har tilsluttet kabler, forbundet motorer etc.

D.v.s., at næsten halvdelen af alle lønmodtagere til den tid vil være offentligt ansatte. Nye skatter og højere skatter skal betale disse lønninger.

Alt i alt bliver der 700.000 flere personer i offentlig tjeneste, samtidig med at der bliver 100.000 færre tilbage i erhvervene til at præstere den produktion, vi alle skal leve af. Det bliver ikke nemt at få enderne til at mødes.

Eksperterne øjner trods alt håb om, at der kan komme ligevægt i den danske økonomi, og at vi også fortsat kan bevare vor høje beskæftigelse. Men det kræver – foruden den omtalte reduktion af det offentlige udgifter – tre ting:

1. Udbygning af erhvervenes konkurrenceevne gennem kraftigt stigende investeringer, samtidig med at vi skal have en omkostningsstigning, som er lavere end udlandets.
2. Boligbyggeriet skal reduceres i forhold til de seneste år.
3. Opsparingen skal øges betydeligt.

Eksperterne understreger, at en ændring af Danmarks økonomiske kurs kan tage både tre og fem år. Skal der gribes effektivt ind mod en fortsættelse af udviklingen, som den har været i det seneste tiår, må det derfor ske omgående – der skal handles her og nu.

Da PP II's fædre for en stor del er ministerielle embedsmænd, er det nok værd at lægge mærke til, hvad der konkluderes omkring den politiske beslutningsproces og om styringen af det offentlige aktiviteter. Her siger man: *Politisk vilje* til at holde igen er ikke nok, hvis man effektivt vil bremse stigningen i det offentlige aktiviteter og antallet af offentligt ansat personale. Man kommer ikke uden om at gå den trange vej gennem omfattende reformer af den offentlige ledelse for at skabe et bedre grundlag både for den politiske beslutningsproces og for styringen af det offentlige aktiviteter. Uden et sådant bedre grundlag risikerer vi, at mangelfuld planlægning, usik-

ker prioritering og slør i styremekanismerne vil medføre, at den fra alle sider ønskede opbremsning alligevel ikke bliver realiseret.

Så er det sagt – det ser sort ud, men vi har en chance, hvis man vel at mærke bærer sig professionelt ad. Denne professionalisme er flere steder efterlyst i rapportens konklusion, hvor man henviser til den effektive ledelse i private virksomheder, bl.a. med tanke på planlægningen.

Til allersidst i rapporten siger man: Medens man i private virksomheder ofrer meget på at sikre, at ledelsesfunktionen varetages på en effektiv måde, har selve regeringsarbejdet aldrig været taget op til systematisk analyse og vurdering.

ORDRER – TILBUD – ARBEJDER

Det spanske luftfartsselskab IBERIA skal have moderniseret dets kontorer, og foruden det elektriske har vi denne gang også bygningsarbejderne med, som E. Kornerup udfører. Samlet entrepris ca. kr. 160.000.

Ordren på Bella Centret er blevet udvidet med ca. kr. 1,5 mio., idet hallerne for industriudstillinger er blevet gjort større.

OTTO MØNSTEDS margarinefabrik nedlægges og maskineriet overflyttes til Sønderborg (SOLO-fabrikken), hvor vi skal udføre installationsarbejder til ca. kr. 1 mio. Arbejdet ledes af afd. ing. Neidhart og o.mont. Kühnel. Start: efterår 1974.

For E. Kornerup skal vi udføre modernisering af SUPERFOS's gamle kontorer i Amaliegade. Disse er overtaget af en engelsk koncern. Arbejdet er igang, og ledes af afd. ing. Holmstrøm og o.mont. Mørk Larsen.

På Kartonfabrikken (DE FORENEDE PAPIRFABRIKKER) skal KM 1 moderniseres og der bliver et stort el-arbejde til os med start til sommer. Ledelse afd. ing. Neidhart og o.mont. Herluf Jensen.

blæsning og ozontilsætning og leverer i dag en tilfredsstillende rentvandskvalitet, fremstillet af et meget vanskeligt råvand.



Stenholdtværket, afd. VTA

Den rådgivende sektor har i året projekteret og administreret større bygningsprojekter til vandværks- og beholderanlæg for en række kommuner landet over, blandt andet Esbjerg, Farum, Frederiksværk, Gentofte, Helsingør, Silkeborg og Åbenrå kommuner.

Der er afsluttet flere store vandplanlægningsopgaver:

I Helsingør kommune er udført en detaljeret planlægning af alle vandtekniske områder frem til år 2000.

For en række nordsjællandske kommuner og Frederiksborg amt er afsluttet en meget stor vandplanlægningsopgave: SØHUND. Rapporten, der er udført i samarbejde med Danmarks Geologiske Undersøgelse (D.G.U.), er blevet vel modtaget og har givet omtale – også uden for rekvirenternes kreds.

Det skal bemærkes, at vor ordrebeholdning for rådgivende arbejder indeholder

flere nye vandplanlægningsopgaver blandt andet for Bornholms amt, Skibsovsammenlutningen og Ålborg kommune.

Butikken og Radioafdelingen

har haft et resultat, som i det store og hele ligner sidste års.

Om vore interne arbejder og organisation

kan nævnes følgende:

Personalemæssigt har året på funktionær-området som forrige år været præget af stabilitet og ro, og det samlede funktionærantal har været stort set uforandret.

Vor kursusvirksomhed har været af lidt mindre omfang end i året før, men flere medarbejdere er støttet i individuelle videreuddannelseskurser.

Med hensyn til regnskabsfunktionerne har man fortsat forarbejderne til overgang til edb. Ved udgangen af året blev kostprisregnskabet overført til edb-bearbejdning samtidig med etablering af en hurtigere afregningsform mellem visse afdelinger.

I overvejelserne om den langsigtede edb-bearbejdning indgår også spørgsmålene om fortsat eget anlæg eller terminaldrift i forbindelse med større fællesanlæg.

Instrumentafdelingen (K & L En gros)

Året 1973 må karakteriseres som restitutionsåret efter det meget dårlige forudgående år. Afdelingen har været noget hæmmet på grund af to salgssingeniørers afgang pr. 1.4.1973.

Alligevel er det lykkedes at få ordreindgangen op på 71-niveauet, d.v.s. 5,983 millioner kroner, hvilket i forhold til 1972 er en stigning på 26%.

Faktureringen var først på året svag på grund af den manglende ordrebestand fra 1972, men vi fik indhentet det manglende, således at vi nåede op på 7,265 millioner kroner.

De stærkt forhøjede servicepriser har nu virket et helt år og har naturligvis været medvirkende til det relativt pæne resultat.

For indeværende år – med de usikre markedsudsigter in mente – må vi først og fremmest koncentrere os om at bibeholde den tålelige økonomiske status, som er vundet.

Også i beretningsåret er vort gode lille firmablade »K & L Aktuelt«, som i tidligere år, udkommet præcis hver måned. Jeg håber, redaktionen i fremtiden vil åbne spalterne i bladet for vore nye bestyrelsesmedlemmer, således at bladet er med til lette kommunikationen.

Direktionen vil gerne takke alle vore medarbejdere for en god og dygtig indsats i beretningsåret samt for den store tålmodighed under vinterens energikrise.

Albertslund i april 1974

H. Villumsen



Iltningsstrappe, Ermelundsværket, afd. VTA.

Ansvar. redaktør: J. Hartvig. I redaktionen: V. Mortensen, G. Riel, E. Uth. Lay-out: P. Boesen. Kemp & Lauritzen, Roskildevej 12, 2620 Albertslund.



SÅDAN GIK 1973 FOR OS

Begivenhedsrigt år med:

- ▶ konflikt
- ▶ dagpengereform
- ▶ ny a/s-lov
- ▶ bygge- og anlægsstop
- ▶ oliekrise

K&L-aktuelt gengiver årsberetning
v. adm. direktør H. Villumsen

Det er et begivenhedsrigt år, der nu ligger bag os. Jeg vil nævne de forskellige hændelser og aktiviteter så vidt muligt i den tidsmæssige rækkefølge:

Året begyndte med en markant tilbageholdenhed, som skyldtes de truende tegn på en kommende storkonflikt.

Konflikten kom og blev vist nok den største siden 1936. Den varede fra 21. marts til 10. april og kostede os alle tab af forskellig art. Selv om firmaet har modtaget erstatning fra vor organisation, kan det ikke opgøres i kroner og øre, hvor stort tabet er, og de tabte arbejdstimer kan jo aldrig erstattes.

En ulykke kommer sjældent alene. Den forrige regering skabte yderligere vanskeligheder for os ved sin indgriben med det såkaldte »bygge- og anlægsstop» for offentlige arbejder. Dette har vanskeliggjort visse dispositioner for både højspændingsafdelingen og vandteknisk afdeling, idet nogle store arbejder ikke kom i gang som planlagt.

Bygge- og anlægsstopet blev i øvrigt i august måned forlænget helt til 1. oktober 1974.

Dagpengereformen blev effektiv fra 1. april og har i skrivende stund været virksom i godt et år. Vi var bange for ordningens økonomiske virkninger for vort firma, men det har vist sig, at vort nettotab ikke blev så stort som ventet.

Arbejdet med opbygningen af vor nye afdeling »Hjælp» blev påbegyndt i april måned, og som planlagt startede afdelingen sin aktivitet primo januar 1974.

Den 2. maj godkendte bestyrelsen direktionens forslag om opførelsen af en ny bygning, indeholdende langtidslager for installationsmaterialer samt et værktøjslager og et åbent rum, som bruges af højspændingsafdelingen. Bygningen blev som planlagt så godt som færdig i december måned.

I beretningsåret fik vi en ny aktieselskabslov, som blandt andet giver regler for arbejdstageres valg og indtræden i aktieselskabets bestyrelse. Loven var egentlig først gældende fra 1. januar 1974, men allerede sidst på året 1973 påbegyndtes det forberedende arbejde, og valget er, når dette skrives, tilendebragt derved, at der er valgt nye bestyrelsesmedlemmer og suppleanter.

Sidst på året skulle vi så slås med problemerne omkring den såkaldte energikrise. Rationering af olie, opfordring til at spare på elektriciteten, vanskeligheder med at skaffe gas til opvarmning af vore arbejds-skure og kørselsrestriktioner. Takket være en meget mild vinter blev følgerne ikke så ubehagelige, som det tegnede til.

Selskabets omsætning blev ca. 10% mindre end i foregående år (storkonflikt), men meget nær som i 1971. Det økonomiske resultat blev til trods for konflikten ca. 20% bedre end i 1972, men som jeg i tidligere beretninger har nævnt, kan et år hos os ikke stå alene, idet der et år kan hjemtages avancer på arbejder, hvor nogle af omkostningerne er afholdt i tidligere år.

Vor ordrebeholdning er, når dette skrives godt 100 millioner kroner, og det er jo meget tilfredsstillende. Jeg ser derfor ret optimistisk på året 1974.

Møderne med vore gode venner inden for byggebranchen er fortsat i 1973.

Vort samarbejde med firmaerne Chr. Olsen & Meilgaard Mortensen A/S og Glent & Co. A/S er fortsat, og vi holder fortsat faste månedlige møder.

Vi har i 1973 haft et 50-års, to 40-års og syv 25-års jubilærer.

Om nogle af vore afdelinger skal nævnes:

Anlægsafdelingen

Beskæftigelsen har været jævn gennem hele året, og der er præsteret ca. 450.000 montørtimer og 105.000 lærlingetimer i året 1973 mod henholdsvis 450.000 og 120.000 for 1972.

Omsætningen er faldet ca. 17%, men når man tager hensyn til stigningen i udførte arbejder, reduceres det reelle fald til ca. 6%.

rebeholdningen er derimod steget ca. 16% til ca. kr. 77.666.000,- og består hovedsagelig af gode ordrer med en kalkulatorisk god avance, som dog kan reduceres noget ved en fortsat kraftig inflation, idet en del arbejder er til faste priser.

Vi har fortsat meget boligbyggeri samt byggeri for det offentlige (sygehuse, plejehjem o.lign.), men navnlig de sidste ordrer viser tegn på, at industribyggeriet er ved at accelerere igen.

Af større løbende arbejder kan fremhæves:

I F V Kyndbyværket, udvidelse med to turbiner,

Junckers Savværk såvel i Køge som i Assens, Husumtryk, udvidelse af rotationspresse, NESA, fjernstyring af transformerstationer Nationalbanken, 2. byggeetape med bl.a. ny banksal, Farum Midtpunkt, Vestblokken Højgaard & Schultz, Espebo i Lille Vær-løse

E. Kornerup, prøveværksted m.v. for Thrige-Titan TV-Byen, udvidelse af dekorationstjenesten,

E. Kornerup, rækkehuse i Solrød, ADDA International, butikssindretning i C & G's gamle ejendom, Rigshospitalet, mellembygningen, K.A.S. Herlev, sygehusinstallation, Rungsted Havn, nyt havnebassin, Ferrosan, udvidelser samt ny fabrik, Løvens kemiske Fabrik, udvidelser, Nordisk Insulin, udvidelser, NOVO, udvidelse af fabrikken i Kalundborg, Diakonissestiftelsen, nyt laboratorium, Avedøre Kloakværk, forbrændingsovn, Radiometer, ny fabrik på Frederikssundsvej, Bella-Centret, Vestamager, nyt udstillingscenter,



Københavns Amts Sygehus, Herlev, afd. A.

Centralinstitutionerne i Næstved, Kofoeds Skole, udflytning til Amager, Nakskov Skibsværft, assistance, Helsingør Skibsværft, assistance, Øster Fælledgård, boligbyggeri.

Vort andet store arbejde inden for »GOK» samarbejdet, nemlig kontorbygningen for Gutenberghus, blev færdiggjort i 1973 og med et tilfredsstillende resultat.

Vort akkvisitionsarbejde forløber tilfredsstillende, og vi vil få mange forespørgsler i de kommende måneder, således at beskæftigelsen antagelig vil stige igen efter sommerferien.

Vore filialer i Charlottenlund og Rungsted har haft meget nær den samme omsætning, og i forhold til 1972 en stigning på ca. 10%.

Højspændingsafdelingen

har haft et pænt år i 1973. Omsætningen er lidt mindre end i 1972, men det udførte er til gengæld steget lidt, og da bruttoavancen er noget højere, bliver slutresultatet fint — og det endda til trods for, at vi mistede 8-10.000 arbejdstimer ved strejken i foråret.

Vi kan igen i år glæde os over en meget mild vinter, næsten ingen frost og sne, og det resulterer i en væsentlig større aktivitet på vore arbejdspladser, som jo udelukkende er udendørs.

Vi kan også glæde os over, at tyverier på vore arbejdspladser igen i år har været små, ca. kr. 6.000,-.

Afdelingen har i årets løb udført meget arbejde for NESA, blandt andet har vi på en enkelt arbejdsplads, 400 kV friluftstation »HOVE», udført monteringsarbejde i ca. 10.000 timer.

For Københavns amtskommune har vi udført to motorvejsbelysningsanlæg.

For Ringsted og Tårnby kommuner samt Frederiksborg amtskommune har vi ligeledes i 1973 udført forskellige arbejder.

Værkstedet

har i perioden haft en omsætning af en



»Hovegård» Transformerstation. Hjælpe-montør Per Jørgensen efter-spænder master.

rimelig størrelse, næsten 10% højere end året før, men er ramt meget hårdt af omkostningsstigningen, som har været meget vanskelig at få dækning for.

Vandteknisk afdeling

Året 1973 har som de foregående år været præget af stor aktivitet såvel i den udførende som i den rådgivende sektor.

Omsætningen er steget med 40% i forhold til 1972.

I året er der af den udførende sektor afleveret en lang række arbejder blandt andet styrings- og overvågningsanlæg og større vandværks- og beholderanlæg, hvoraf skal nævnes:

Esbjerg kommune, Spangsbjergværket. Afsnit 3. Udvidelse af filteranlæg til en timekapacitet af 900 m³.

Gentofte kommune, Ermelundsværket. Helautomatisk iltning- og filteranlæg, timekapacitet: 600 m³.

Hillerød kommune, Stenholdtværket. Helautomatisk afblæsning, filteranlæg, timekapacitet: 300 m³. Stenholdtværket blev sat i drift i 1972, men er afleveret i 1973. Værket arbejder med metanaf-

det vil de fleste gøre med glæde. Men det må også være med vemod. Han stiger af ræset. Optræder for sidste gang hos os den 28. juni.

Graumann er 77, og så synes han, at nu må det slutte, — altså dette med at arbejde. Resten har han lyst til endnu. Derfor kvitter han os. Der er bare det ved det, at så ryger der igen et stykke af charmen ved at være her, og kunderne må sige farvel til en kompetent og vellidt mand.

Et tilbageblik på hans tjenestetid bringer 9 vigtige jobs frem som Papirfabrikkerne, fabrikkerne, Havnevæsenet (broerne), Øresunds kemiske fabrikker og mange andre. Graumann var fællesformand, da vi sammen med Dencker og SEMCO arbejdede på Danmarks tekniske Højskole. For ca. 10 år siden blev han overmontør, og på dette job udførte han arbejder som Amagerværket, Otto Mønsted, Lufthavnen og Nakskov Skibsværft.

Graumann var meget aktiv. Han havde også tid til en overgang at ofre sig for fagbevægelsen, som hovedrevisor i forbundet. Det er en kendt sag, at han kunne gå i spænd med de fleste, men der var grænser for spændet. Den bløde mand var til tider hård. Der kom hårde meninger frem, men han forstod altid at få tingene "kringlet". Gik der mon en politiker tabt i ham?

Nu får han tid til at tænke over dette, og det skulle ikke undre os, om han fandt på at tage sidstnævnte mulighed op, efter at have erlagt 45 år hos K&L.

lv om solen nok skinner den 28. juni, er det faktisk lidt af en melankolsk dag for os.

TAK! til alle, som glædede mig med gaver og nærværelser på min 75-årsdag.
Jais Nielsen.

Personalia

JUBILÆUM



Den 24. maj fejrede vi regnskabschef Fredy Gaarde's 25 års jubilæum.

Udlært



31.5. Bent Hansen, finmekaniker.

TILTRÆDELSER

- 1.6. Kirsten Wolsberg Nielsen, ass. bogh.
- 1.7. Ove Torben Jensen, ing. konstr. tegnest.
- 1.8. Leif Høxbroe Mikkelsen, ing. VTA.



50. Kløberst tanker: Nogle drukner deres problemer. Andre giver dem svømmeundervisning.

SPORTEN... OLD BOYS

Hermed serverer vi K&L's old boys-hold frisk fra Kløvermarken. Det er skrappe drenge, som ved hvad de vil.

Siddende fra venstre: Leo Grand, Jan Mørk Larsen, Ib Larsen.

Stående fra venstre: Henning Andersen, Finn Raagaard, Poul Jensen, Jean Mathiesen.

Holdet ligger nr. 2 i FKBU's begynderrække efter 6 kampe, med 8 points. De har 6 kampe tilbage og kan gøre sig håb om virkelig fin placering.

Seneste resultater:

K&L - ESSO	2-0
K&L - EVERS	2-1
K&L - LME	1-0
K&L - VHIF	0-1



BOWLING

Vort hold har deltaget i FKBU's turnering. Det blev til en anden-plads:

Herre A-række:

1. Toms 2	9.232	kegler,	9	points
2. K&L	10.177	-	8	-
3. COCA COLA	9.075	-	7	-
4. GUTENBERGHUS	9.091	-	4	-
5. BJØRNBAK	7.034	-	2	-
6. TELEFONEN	-	-	-	-

Erling Pedersen vandt enkeltmandsmesterskabet med 776 kegler. Den nærmeste konkurrent var Svend Kloster, F. L. BIE med 763 kegler.

OG SÅ SKETE DET HELT STORE:

Erling Pedersen gik hen og blev Unionsmester med det flotte resultat 840 kegler. TIL LYKKE! Nærmeste konkurrent var Henrik Schmidt fra Carlsberg med 811 kegler.

BOWLING AFD. HAR BRUG FOR MANGE NYE MEDLEMMER. KIG NED TIL

Ansv. redaktør: J. Hartvig, I redaktionen: V. Mortensen, G. Riel, E. Uth. Lay-out: P. Boesen. Kemp & Lauritzen, Roskildevej 12, 2620 Albertslund.



- aktuelt



AKTUEL SNAK I AFD. A

Service- og Spjældmontører fra IA-afdelingerne i City, Albertslund, Charlottenlund, Rungsted samt fra afdeling "el-hjælp" deltog den 21. maj sammen med deres tilsynsførende i et aftenmøde i Albertslund. Formål: Drøftelse af en række faglige emner med en så omfattende dagsorden som Planlægning af beskæftigelsen - Kalkulation af kundetimer og prispolitik - Indkøb, lager og kørsel af materialer - Transportforhold til og fra arbejdspladserne - Kommunikation mellem kontor og arbejdsplads - Værktøj - Efteruddannelse.



Dir. Thomsen lagde ud med at fortælle om problemerne med at planlægge beskæftigelsen for netop service- og spjældmontører. Der er jo her tale om jobs af kortere varighed, som normalt skal udføres særlig hurtigt. Aa. Thomsen kunne konstatere at omfanget af spjældarbejde er stigende, hvorimod der er en nedgang indenfor nybyggeriet. I diagramform vist hvordan beskæftigelsen hos K&L er forløbet de sidste tre år. Udsigterne for indeværende år svarer stort set til sidste års beskæftigelse.

Garantimester Jørgen Svendsen, som er ansvarlig for værktøjet modtog ønsker fra montørerne i retning af mere isoleret værktøj, da disse montører ofte under specielle forhold arbejder med spænding på.

Herefter var der besøg på værkstedet, hvor der bl.a. var opstået den meget sjældne mulighed for at se rådhusets hjerne og krop i form af alle de organer, som i øjeblikket er til reparation hos os.

Værktøjslageret besøgte også, og derefter havde sulten meldt sig. Snitterne blev sat til livs i kantinen.

Forside: Rørgang - »Ermelundsværket» Udførelse: Vandteknisk Afdeling

2

Under mødets anden etape stod der sikkerhed på programmet. Sikkerhedschefen, afd. ing. Holmstrøm demonstrerede det mest almindelige sikkerhedsrej. Som en kedelig kuriositet måtte Holmstrøm konstatere, at sikkerhedskampagnens seneste indslag med tegningen om, hvordan man kan komme galt afsted ved brug af boremaskine havde virket stik imod hensigten. Tegningen må være blevet misforstået, idet der i den senere tid har været en stigning i antallet af uheld ved anvendelse af dette værktøj. Man må igen indskærpe: BRUG STØTTEHÅNDTAGET!!

Under emnet kalkulation af kundetimer og prispolitik demonstrerede dir. Thomsen hvordan man afregner timer og materialer til kunderne.



Indkøbschef H. Vendelbo gennemgik procedurerne for indkøb, lager og kørsel. Deltagerne fik et godt indblik i, hvordan man skaffer sig materialer på normal vis og ved hastesager.

Efteruddannelse, som ikke mindst de senere år er blevet en ting, som må tages op til

kritisk gennemgang igen og igen, var genstand for udelte opmærksomhed. Her redegjorde Aa. Thomsen for hvornår og til hvad K&L betaler, helt eller delvis. Dette var afhængigt af kurssets art og dets relation til den enkelte montør.

Det må være opmuntrende for både arran-

gør og deltagere at se, at 95% af de indbudte mødte op. Der var 44 deltagere. På en dejlig majaften må det siges at være betydeligt over forventning.

Aa. Thomsen konkluderede, at ideen på denne måde egner sig til gentagelse.

Foranlediget af mødet har redaktionen foretaget en analyse af afregningsprisen på arbejdsløn til kunden med henblik på at vise, hvordan denne fordeles sig. Hvis vi tænker os, at vi skriver for 1 kr. montørtid i regning, finder vi frem til følgende:

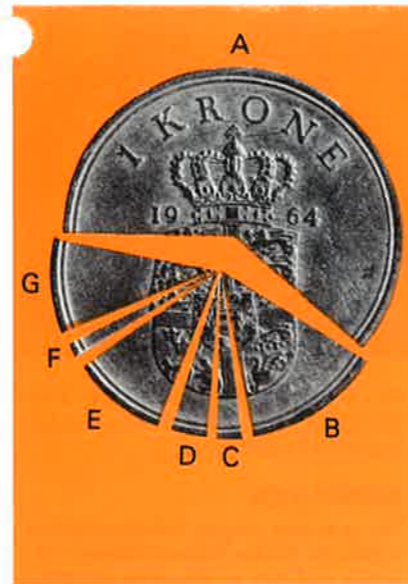

A	Montører: Løn, ferie, søgnehellig og sygedagpenge	61,5 øre
B	Tilsyn	13,0 øre
C	Værktøj	2,3 øre
D	Forsikring, kontingent ELFO	3,4 øre
E	Drift af bygninger, administration, kørsel, fragt, porto	9,1 øre
F	Reklame, tilbud, akkvisition	1,3 øre
G	Avance til dækning af: Skat, udbytte, henlæggelse til investeringsfond, tab på udestående og renter	9,4 øre
		100 øre

ORDRER-TILBUD-ARBEJDER

Colon Emballage skal have udvidet deres kontorer og folkerum på "Ragnesminde" i Glostrup og GOK (Glent, Olsen & Meilgaard Mortensen og K&L) har fået overdraget entreprisen på ca. kr. 400.000 omfattende el, ventilation og VVS. Byggeriet er igang og ledes af afd. ing. P. Neidhart og o. mont. Herluf Jensen.

Ordren til Amager Universitet (licitation) er i hus. Ca. kr. 329.000. Vi kan dog først

starte arbejdet i foråret 1975.

Vedr. Københavns Belysningsvæsen blev vi billigst ved en licitation på Østre Elværk, ca. kr. 402.000. Ordren er allerede hjemme og arbejdet skal starte omgående. Ledelse: Afd. ing. P. Neidhart og ing. L. Dalgaard.

Til det schweiziske firma Von Roll har vi givet tilbud på kraft til og styring af forbrændingsovn på "Kommunekemi" i Nyborg. Tilbuddet er på godt 1 mio. kr.,

3

hvor indgår instrumentering for ca. kr. 180.000. Vi venter spændt på resultat.

LICATIONER

Kokkedalskolen, Hørsholm
K&L nr. 6 af 7 bydende
billigste lic. sum kr. 245.000.

Rungsted Havn
K&L nr. 1 af 3 bydende
billigste lic. sum kr. 56.000.

Vanføres Boligselskab, Rødovre
K&L nr. 2 af 5 bydende
billigste lic. sum kr. 1.8 mio.

Svanemøllen Station
K&L nr. 2 af 3 bydende
billigste lic. sum kr. 85.000.

Centralpostbygningen, udvidelse
K&L nr. 2 af 4 bydende
billigste lic. sum kr. 5.4 mio.

Metode tips

LK-NES KATALOG

Flere montører har bedt indkøbsafdelingen om at skaffe dem et LK-NES katalog over installationsmateriel.

Til dette kan vi iflg. LK-NES's reklameafdeling oplyse, at montørerne kan henvende sig i fagforeningen, hvor de kan få et gult LK-NES bestillingskort forsynet med fagforeningens stempel. Kortet udfyldes med navn og adresse og indsendes til LK-NES, hvorefter man modtager kataloget. Endvidere vil man løbende få tilsendt supplementblade og den månedlige LK-NES-Orientering.

NYE MATERIALER PÅ INSTALLATIONSLAGERET

Rawlplugs, fiber- og hvidbronce bøsninger vil ikke fremover blive lagerført. I stedet vil der blive lagerført THORSMANN-plugs

4

i følgende dimensioner:

Type	Farve	Bor-dimens. Ø	passer til skruer nr.	længde mm.
TP0	hvid	5,5	6-10	20
TP1	gul	5,5	6-10	25
TP2	rød	5,5	6-10	35
TP2B	brun	8,0	10-14	40

BAKELITFORSKRUNINGSDÅSER

I fremtiden vil der kun blive lagerført universaldåse LK-NES nr. 185 A 0175 med tilhørende dæksler og forskrning.

MISFORSTÅELSER VEDR. PRESSEKABELSKO

På mødet i Anlægsafdelingen den 21. maj var der flere montører, som var af den opfattelse, at ABICO var isolerede kabelsko og at ELPRESS var uisolerede kabelsko. Dette beror på en misforståelse, idet begge varemærker føres i isolerede og uisolerede kabelsko. De bliver produceret af samme fabrikant i Sverige. K&L lagerfører varemærket ELPRESS.

ALEX STIGER AF



Det kan kun være få, der ikke kender ansigtet på billedet. Det er jo næsten overflødig at fortælle, at det er Alex Graumann. Tiden er kommet til at dvæle lidt ved ham, og

Personalia

JUBILÆUM
40 ÅR



5 fejrede vi lagerchef Axel Hansens 40 års jubilæum.

UDLÆRT



15.7. Susanne Elm Olsen, (gift 22.6. Jakobsen), teknisk assistent



31.5. Jens Ambrosen, elektriker.



31.5. Jørgen Bossen, elektriker.

TILTRÆDELSER

- 4.6. Yvonne Søberg, assistent i varmemålerafd. VV.
16.6. Jytte Andersen, tekn. ass., VTA

5

RUNDE DAGE

28.8. Tidl. smed Holger Hansen fylder 80 år.

Min hjerteligste tak til alle kolleger i K&L's funktionærforening for opmærksomheden på min runde fødselsdag.

Iris Gullitsø

Da det er umuligt for mig personligt at takke hver enkelt af alle de, som glædede mig med deres opmærksomhed og gaver i anledning af mit 40-års jubilæum sender jeg herved min hjerteligste tak!

Axel Hansen

Tidligere inspektør E. Købler døde den 2. juni. Købler, som blev 81 år, havde indtil sin fratræden i 1963 været hos K&L i 44 år, først som montør og senere som inspektør. Mange tidligere lærlinge vil huske Købler især for hans dybe interesse og store indsats for lærlingenes uddannelse og trivsel.

Den 7. juni døde Bjørn Jensen, en af vore unge og meget aktive montører, efter kort tids akut sygdom. Bjørn Jensen blev kun 30 år og efterlod sig hustru og to små børn.

Fra ORDINÆRT SAMARBEJDS-
UDVALGSMØDE

d. 10. juni 1974 refereres:

BESKÆFTIGELSE

Aa. Thomsen oplyste, at firmaet for fremtiden vil beskæftige ca. 50 elektrikerlærlinge i Afd. A.

Der har været en stigning i beskæftigelsen på 14 mand, så der nu beskæftiges 260 elektrikere.

Det nye Bella Center er ikke rigtigt kommet igang endnu, så en større stigning ventes først til efteråret.

Sv. Hansen oplyste, at der er mangel på gravearbejde og luftledningsarbejde i Afd. H., hvorfor der er afskediget 10 arbejdsmænd.

B. Nielsen oplyste, at værkstedet for tiden har god beskæftigelse, men at det på længere sigt ikke ser godt ud.

Aa. Thomsen oplyste, at NOVO og HUSUMTRYK vil give noget smedearbejde.

Aa. Thomsen orienterede om afgivne tilbud og resultaterne heraf.

LÆRLINGES UDEBLIVEN

E. Munk Christensen meddelte, at medlemmerne på klubmødet torsdag vil blive gjort opmærksom på, at varighedsattesten under sygdom, skal returneres til firmaet.

INDTÆGT VED SALG AF
KABELAFFALD

E. Munk Christensen takkede på klubbens vegne for det modtagne beløb kr. 38.800 for 1973.

REGNSKAB

Man sluttede med en gennemgang af K&L's regnskab for 1973. Gaarde og Aa. Thomsen gennemgik og kommenterede. Gennemgangen gav anledning til lang diskussion og udveksling af oplysninger og synspunkter.

NÆSTE MØDE: mandag, den 12. august.

Ansv. redaktør: J. Hartvig. I redaktionen: V. Mortensen, G. Riel, E. Uth. Lay-out: P. Boesen.
6 Kemp & Lauritzen, Roskildevej 12, 2620 Albertslund.

METODE TIPS

Nye søgefjedre

Som noget nyt vil firmaet lagerføre søgefjedre i nylon, i stedet for den almindelige type. Fordelen ved nylonfjederen er dens meget lange levetid. Til gengæld koster den 5 gange så meget som den traditionelle type. Den nye type lagerføres fra 5 m til 25 m med spring på 5 m.



GUMMIHYLSAN

Gummihylsan er en speciel gummitylle, der kan anvendes til kabelgennemføringer, hvor man hidtil har anvendt forskruninger eller gummityller. Gummihylsan passer til plader med godstykkelser fra 1-3 mm. Den både tætnet og låser kablet.

Oversigt over lagerførte størrelser:

Type	passer til	kabler med
		Ø
TET 7-10	7-10 mm	19 mm
TET 10-14	10-14 mm	23 mm
TET 14-20	14-20 mm	29 mm

Monteringsvejledning
for gummihylsan

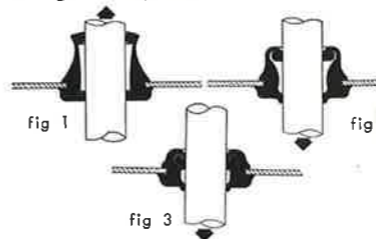

- fig. 1. Sæt gummihylsan fast i pladen og skub kablet ind.
fig. 2. Træk kablet et par centimeter tilbage. Derved ruller hylsan sig rundt om kablet og låser og tætnet.
fig. 3. Ved øget trækning i kablet opnås øget låsning og tætning.



- aktuelt

NR. 7

JULI 1974

6. ÅRGANG



Hvordan er vi afhængige af hinanden? Job-skildring (4. del - værkstedet)

Efter at vi maj-nummeret af K&L-*aktuel* fortalte om hvordan ordren, i dette tilfælde tavle og pult til Avedøre Kloakværk, blev behandlet i konstruktionstegnestuen, er arbejdet kommet på bedding på værkstedet. Værkfører Børge Nielsen lader os få et indblik i værkstedets funktion på dette stadie.

Samarbejdet med alle K&L's afdelinger bevirker, at værkstedets arbejdsopgaver bliver meget varierede. Dette fremgår allerede af værkstedspersonalets faglige sammensætning: 3 maskinarbejdere, 1 værktøjsmager, 10 finmekanikere, 2 elektromekanikere, 3 arbejdsmænd og 7 finmekaniklærlinge.

Opmærkning og boring af ca. 150 huller for signallamper i forbindelse med blindskema på tavleforsiden sker i samarbejde med konstruktionstegnestuens ingeniør efter en tegning i målestok 1:1. Tegnestuen leverer ligeledes en tegning af pultens hovedmål samt hulplacering og udfoldninger.



Smed Lars Kristensen (t.v.), nylig udlært hans kollega Finn Raagaard inspicerer eget arbejde: den 4 m lange pult til Avedøre kloakværk.

I den aktuelle sag hvor det drejer sig om pult og tavle til Avedøre kloakværk modtager værkstedet tegning over stativ og tavleplader fra konstruktionstegnestuen med de nødvendige hovedmål. Dog løses mange små detaljer af værkstedet selv af hensyn til de værktøjer og øvrige hjælpemidler, som er til rådighed.

Klipning og bukning af pladerne udføres af værkstedets personale, men på underleverandørens maskiner. Ligeledes udføres nipling af større instrumenthuller på fremmede maskiner.

Efter overfladebehandlingen samler værkstedet tavle og pult på kloakværket og

Forsiden: Rejsning af master på Roskildevej. Afd. H.

2

foretager den elektriske montering efter nøgleskemaer.

Værkstedet tager sig også af den økonomiske side af sagen. Der udføres bl.a. kontrol af modtagne materialer bestilt af værkstedet eller af konstruktionstegnestuen. Fakturaer kontrolleres og konteres, hvorefter bogholderiet ordner betaling til leverandører.

Anvendte materialer og fremmede tjenesteydelser prissættes også af værkstedet sendes til EDB-afdelingen, der udreg-

ner kostpris af løn, tegnestue- og materialeudgifter.

Når arbejdet er færdigt beregner EDB-afdelingen værkstedspris på grundlag af kostpris og omkostningstillæg.

Værkstedet har afgivet fast pris til anlægsafdelingen på tavle og pult til Avedøre Kloakværk og når værkstedspris og kalkulation er kontrolleret skriver værkstedet regning til anlægsafdelingen under hvilken entreprisen hører.

TO BOYS PR. ELEKTRIKER

Montør Vagn Ove Lund, som for øjeblikket er udstationeret i Sydafrika, sender os lidt om sin tilværelse i det fjerne:

Efter en lang og trættende flyvetur fra København til Johannesburg på 20 timer tog jeg den næste morgen videre til Cape Town for derefter at lade mig fragte pr. bil med indfødt chauffør til De Hoek, hvor F. L. S.'s fabrik ligger.

Jeg blev her præsenteret for de mennesker, som jeg skulle arbejde sammen med, og derefter gik turen via 10 km snoet vej ud til det hus, jeg skulle bo i. F. L. S. har lejet det af en farmer, og det ligger pragtfuldt på en lille bakketop. Nedenfor risler en lille å, som forøvrigt forsyner os med vand til huset. Vi bor tre her og skal selv sørge for mad og indkøb, — og det går udmærket.

Det daglige arbejde former sig ikke som hjemme. Det tager lidt tid at vænne sig til andre materialer og til hele arbejdsgangen.

Materialer og tavler er knapt så gode som dem, vi er vant til. Kabelbakker har samme længde og bredde, men de er kun 1,5 mm tykke og har en 15 mm høj kant. I de fleste tilfælde er de nødt til først at lave en ramme af vinkeljern, for at bakkerne kan bære noget. Bærejern og bøjler findes ikke, så bakkerne bliver i de fleste tilfælde enten

svejset eller sat fast på unijern, som så bliver svejset eller skudt fast. Rawlplugs og skruer findes ikke, så for at være elektriker her må man kunne svejse.



Det hjælper dog lidt, at hver elektriker har mindst 2 boys (Bantuer) til at bære værktøj, materialer og lignende grej. Her er ingen elektriker, som kunne finde på at bære noget selv. Der bliver blot sendt en boy afsted, og det betyder ikke noget, at man så skal vente en halv eller hel time eller mere.

Alle kabler bliver bundet fast med panduit

stroppe, — aldrig med bøjler, og armeringen skal jordes i begge ender. Dertil findes nogle ret gode forskruninger, som kun spænder på armeringen og aflaster kablet ret godt.

Rørinstallationer er meget brugt, især til lysinstallation, men rørene er lidt anderledes end dem, vi bruger i Danmark, — galvaniseret jernrør med gevind. Så elektrikerne her skal også være halvt blikkenslagere. Der er både vinkler, T-stykker, unioner og muffe med gevind, så det er et ret stort arbejde at lave rørinstallationer. Dåser er der kun tre typer af, så det er da til at finde ud af. Der findes en gennemgangsdåse, en tre-tudet og en buksedåse. Alle har gevind, og for at gøre det mere enkelt er der kun een type låg uden pakninger. Hvis en sådan dåse bliver anbragt uden for, bliver den bare malet en tre-fire gange, så den er vandtæt, indtil den bliver skilt ad første gang.

Det er et alsidigt job, og man skal kunne lidt af hvert — undtagen altså det med at slæbe, det har man de sorte til.

Lønnen er ret god hernede. En elektriker får 25 kr. i timen for normaltimer og 35 kr. i overtid. Alle arbejder mindst 10 timer hver dag, også lørdage og søndage, så de har en ret god løn. Dertil kommer, at de kun skal betale 10 til 15% i skat, så det er et ret godt land at spare op i.

Venlig hilsen
Vagn Ove Lund.

BYGGEPLADS-TELEFONER

Kofoeds Skole	(01) AS 2366
Skt. Lukas Stiftelsen	(01) HE 7813
Rigshospitalet	(01) 37 30 49
TV-byen, dekorationsafd.	(01) 84 32 57
Farum Midtpunkt	(01) 95 16 25
Nationalbanken	(01) 13 37 61
Kyndbyværket	(03) 32 14 46
Novo, Kalundborg	(03) 51 30 59
Assens, Tagpapfabrik	(09) 71 29 20
Centralinstitut. Næstved	(03) 72 91 88

4

ORDRER - TILBUD - ARBEJDER

Fra Vitco A/S, Glostrup (hårdforkromning) har vi fået ordre på lys- og kraftinstallationer til en ny hal, kr. 100.000. Arbejdet startes omgående og ledes af afd. ing. Holmstrøm og overmontør Rygaard.

Vor nabo AEG skal igen udvide, og vi har fået ordre på installationer til kr. 70.000. Start omgående. Ledelse: o.mont. Almborg.

Maskinfabrikken Rannie foretager en lille udvidelse. Vi var billigst på el-installationerne gennem E. Kornerup med kr. 65.000. Der forhandles nu om ordren.

Desværre svipsede ordren, som vi havde regnet med at få fra det schweiziske firma von Roll vedr. »Kommunekemi«. Trods lange og intense forhandlinger kunne vi ikke enes om prisen.

Der skulle dog stadig være gode chancer for en ordre til Instrumentafdelingen.

LICITATIONER

Olieberedskabslager ved Håstrup. K&L nr. 10 af 11 bydende. Billigste lic. sum kr. 669.000.

Olieberedskabslager ved Algestrup. K&L nr. 3 af 11 bydende. Billigste lic. sum kr. 820.000.

TEXACO. K&L nr. 2 af 4 bydende. Billigste lic. sum kr. 208.000.

KORT OM SPOR

BOWLINGAFDELINGEN HAR BRUG FOR MANGE NYE MEDLEMMER. KIK NED TIL OS. VI BOWLER HVER ONSDAG FRA KL. 21 - 22 I RØDOVRE BOWLINGHAL, RØDOVRE CENTRUM.

OG SÅ FORØVRIGT! Vi vil gerne vide meget snart, hvem der vil deltage på 2. holdet til næste sæson. Det gælder ikke mindst pigerne.

3

Personalia

Tak for al den venlighed, som blev mig til del ved min tilbagetræden fra K&L og tak for mange gode år.

Alex Graumann

Jeg beder alle, som glædede mig i anledning af min runde fødselsdag modtage min hjerteligste tak!

Signe Volquartz

TRÆDELSER

23.7 Annelise Bøg Andersen, tlf-omstilling

1.8 John Drachmann Jacobsen, lagereksp. inst. lager.

FRATRÆDELSER

31.8 Hans Schlicker, programmør, EDB.

31.8 Hanne Helweg, tlf-omstilling

UDLÆRT



7 Susan Møller, tekn. ass. VTA



28.7 Søren Otto Ejdorf, elektriker



28.7 Steen Pinnerup Mortensen, elektriker



31.7 Ib Edvard Jensen, elektriker

DØDSFALD

Tidligere smed, mangeårig medarbejder hos K&L Holger Hansen afgik ved døden den 27. juli. Holger Hansen ville have fyldt 80 år den 28.8.

SPORTEN ...

Fodbold



Ferien er ved at være slut og fodbolden er startet på 2. etape af turneringen. 1. holdet lagde ud med et bragende nederlag på 0-6 til LME, mens 2. holdet startede med en sejr på 5-0 over Securitas. 2. holdet har fået et par 1. holds spillere ned til forstærkning, da holdet har en stor chance for at blive placeret mellem de første i D-rækken samt i pokalturneringen, hvor holdet i fjor kom i finalen.

1. holdet ligger i øjeblikket på en 7. plads og kan hverken ryge op eller ned, da 2 klubber har trukket deres hold i 2. division.

I pokalturneringen mødte vi FIOV, som efter en spændende kamp vandt 3-2.

KAMPRESULTATER

2. Division

K&L 1. hold mod:

B&G	9-1	
FLS	0-2	Målscor 23-25
FIOV	1-2	
F.B. Krøll	5-1	9 points
GNTA	5-0	
Ibbh	0-6	
LME	0-6	
NKT	0-2	
SIEMENS	0-0	
SKAS	2-1	
Vibeholm	1-4	

D. rækken

K&L 2. hold mod:

BGI	1-1	
DKT	1-1	Målscor 21-16
Duch	1-1	
FDBI	8-2	12 points
FONA	2-1	
HI	2-1	
IKF	1-1	

Securitas	5-0
Viggo Olsen	0-8

Old Boys

K&L mod:		
Evers	2-1	
Gutenberghus	0-3	Målscor 9-10
IRON	3-0	
LIF	0-5	10 points
LME	1-0	
MT & BFT	1-0	
WHIF	0-1	
ESSO	2-0	

EL - CUP 1974

Alliance vandt årets EL - CUP. Alliance er en ny klub, som er startet af tidligere K&L-spillere. Der var ellers kamp til sidste dag om, hvem der skulle hjemtage den eftertragtede vandrepokal. På et tidspunkt, hvor det ellers flaskede sig for K&L, skulle vi vinde over Havemanns EL med 3-1 for at blive vinder. Vi førte 2-1 til 10 minutter før tid, og så sker der pludselig det at vi taber 4-2. Resultatet i sig selv er en stor fiasko for os. Vi havde 80 % af spillet, men bolden ville ikke ind, og et par hurtige kontra gav Havemann 3 mål til sidst.

SLUTSTILLINGEN:

Nr. 1. Alliance	11-7	6 points
Nr. 2. SEMCO	14-12	4 -
Nr. 3. Viggo Olsen	12-11	4 -
Nr. 4. K&L	7-7	4 -
Nr. 5. Havemanns EL	9-16	2 -

Vore resultater blev:

Alliance - K&L	3-1
SEMCO - K&L	0-1
Viggo Olsen - K&L	0-3
Havemanns EL - K&L	4-2

EL-CUP fik en ny pokal, da der kun var 2 klubber tilbage fra den gang, vi startede cup'en.

Hvem skal nu have den gamle pokal til ejendom? Ja, det skal vi afgøre med Havemann, og denne med spænding imødesete kamp vil blive spillet i september.

Ansv. redaktør: J. Hartvig, I redaktionen: V. Mortensen, G. Riel, E. Uth. Lay-out: P. Boesen.
6 Kemp & Lauritzen, Roskildevej 12, 2620 Albertslund.



- aktuelt

NR. 8

AUGUST 1974

6. ÅRGANG



Hurtig hjælp er dobbelt hjælp

— siger et kendt redningskorps. Folkene fra K&L's el-Hjælp har samme opfattelse, men i hvor høj grad har disse vore dag og nat-ekvilibrister i deres "flyvende" maskiner været situationernes herrer i det godt halve år, el-Hjælp har fungeret? Redaktionen har bedt chefen, ingeniør E. Bruus Jensen om en status:

PÆN STIGNINGSTAKT

Efter en noget stille start i januar og februar kunne vi glæde os over en pæn stigningstakt i aktiviteterne i forårsmånederne, som blev yderligere forstærket i juni og juli.

I starten var det især uden for normal arbejdstid at afdelingen fik opgaver, hvilket vi også havde forventet, men efterhånden er dette forhold udlignet således, at opgaverne fordeler sig med 50% indenfor og 50% uden for normal arbejdstid.

Den rigtige indstilling

De opgaver, som er indgået, har montørerne løst på en fuldt tilfredsstillende måde, og det er en glæde at mærke den indstilling, montørerne har til dette at gøre en indsats for at få afdelingen "op at stå".

Vidt forskellige opgaver

Her er et lille udpluk af de mangeartede opgaver, montørerne har været stillet overfor:

Tirsdag d. 8.1. kl. 10.10

Tilkaldt til M/S Norco. Ankomst kl. 10.30. Skibet skulle til at sejle, men blev forhindret. Det viste sig, at man ikke kunne starte smøreoliepumpen. Fejlen blev fundet i igangsætteren, hvor kontaktarmen var brændt, og endvidere kunne kullene i motoren ikke bevæge sig frit i kulholderne på grund af snavs. Færdig kl. 12.30.

Lørdag d. 2.3. kl. 10.50

Tilkaldt til Hjortespringbadet. Ankomst kl. 11.15. Tankene til badevandets renselanlæg var på grund af en fejl i en niveauafbryder løbet over og derved druknet el-tavle. Falck-Zonen sørgede for udpump-



K.B. Madsen modtager meldinger om fejl etc., og fordeler ordrene til servicevognene.

ning samt for nødgenerator. Skaderne på tavlen var så omfattende, at vagtmontøren ikke kunne klare opgaven alene, hvorfor en kollega blev tilkaldt. En 125 A. knivafbryder for tavlens tilgang var fuldstændig brændt og måtte udskiftes tillige med diverse interne forbindelser. Arbejdet blev afsluttet kl. 18.00, hvorefter tavlen fungerede igen.

Mandag d. 5.7. kl. 13.00

Tilkaldt til H. Hoffman & Sønner A/S, byggepladsen Marielundvej. Ankomst kl. 13.20. Man havde revet et krankabel over 2 steder og var nu ude af stand til at få flyttet betonen fra blandestation til støbestedet. Kablet blev muffet. Færdig kl. 16.30.

Fredag d. 10.5. kl. 7.00 (St. Bededag)

Tilkaldt til Shell, Bagsværdvej. Ankomst kl. 7.30. En stander for blanding benzín/olie til knallerter fungerede ikke. Det viste sig, at tankpasseren havde glemt at fylde olie på, hvorved en niveauafbryder automatisk forhindrede aftapning. Færdig kl. 8.30. Tankpasseren: "Jeg må altid betale for mine dumheder".

Søndag d. 5.5. kl. 17.00

Tilkaldt til Den svenske Ambassade. Ankomst kl. 17.30. Oliefyret fungerede ikke. Elektroderne blev renset og justeret og fyret kom i orden. Færdig kl. 18.15.



Fra servicevognene kan der direkte rekvireres reservedele fra lageret eller fra vore leverandører.

Søndag d. 30.6. kl. 01.45

Tilkaldt til Arbejdernes Fællesbageri. Ankomst kl. 02.15. Man kunne ikke få mel ud af en silo, hvorfor produktionen gik i stå. Der blev konstateret fejl i relæstyringen. En midlertidig forbindelse blev lagt, således, at spjældet på siloen kunne betjenes manuelt. Færdig kl. 04.00.

Lørdag d. 27.7. kl. 18.30

Tilkaldt til hotel D'Angleterre. Ankomst kl. 18.50. Ingen lys på 2.3. og 4. sal. En 16 mm² intern ledning fra nulskinne til hovedafbrydere havde siddet løs og var blevet delvis overbrændt. En ny midlertidig forbindelse blev lagt. Færdig kl. 21.30.

Ørdag d. 23.3. kl. 18.00

Tilkaldt til cirkus Arena. Ankomst kl. 18.30. Umiddelbart inden generalprøven gav egen dieselgenerator kun halv spænding. Fejlen blev fundet i spændingsregulatoren, hvor en diode til magnetiseringsstrømmen sad løs. Denne blev spændt fast. Generatoren var i orden og generalprøven blev reddet. Færdig kl. 19.30.

Onsdag d. 10.7. kl. 8.45

Tilkaldt til Schou-Epa, Ballerup. Ankomst kl. 9.00. Der var kortslutning i en undertavle, som forsyner cafeteriaet. Det viste

sig, at en mus havde lagt sig behageligt til rette mellem alle tre faser i en 25 A. knivafbryder, hvorved denne var brændt i stykker. Afbryderen blev udskiftet. Færdig kl. 12.15.

KUN TO "SMUTTERE"

Afdelingen har foreløbig klaret godt 200 tilfælde. Jamen, har montørerne da slet ikke været ude for opgaver, hvor de måtte give op? Svaret er, at de faktisk kun i to tilfælde måtte overlade problemet til andre, - men stadig inden for K&L. Der var tale om et personsøgeanlæg og et sprinkleranlæg.

KOM IA IND I BILLEDET?

Ja, i ca. 10% af tilfældene har IA overtaget opgaverne efter at el-Hjælp havde foretaget midlertidig udbedring.

HVAD MED REKLAMEN?

Noget der næsten altid er vanskeligt at måle, er reklamens effekt. Hvad har vi haft ud af de tusindvis af brochurer, som er blevet udsendt? Svært at sige på en prik, men vi kan under alle omstændigheder glæde os over montørernes rapporter, som går ud på, at de hos mange kunder har set vort lille mærke med telf.nr. opklæbet på tavler og andre steder. I øvrigt har man det absolutte indtryk, at man er begyndt at tale om afdelingen ude i marken, og at vi bliver anbefalet fra job til job.

KURSER

Firmaet planlægger i øjeblikket kurser i nøgleskema-teknik og i montering af kabelmuffer.

Interesserede bedes kontakte garantimester Jørgen Svendsen.



De misforståede frikort

Hvad betyder et frikort? Det spørgsmål stiller mange husmødre, pensionister, studerende o.s.v. hvert år, når deres indtjening ved erhvervsarbejde nærmer sig frikort-beløbet. Slipper man for at betale skat, hvis man holder op at arbejde, når denne indtjening er opnået?

Nej, langfra altid. Og det er vel baggrunden for, at stadig flere ikke forstår, at skattevæsenet udsteder så mange »frikort«. I 1973 mere end en halv million. Et typisk eksempel er husmoderen, der tager deltidsarbejde. Ved selv at udnytte sine skattefradrag, mindsker hun sin mands skattefradrag. Derved kommer familien i realiteten til at betale skat af hendes indkomst.

Hvor store skattefradrag kan hun få?

Ja, de er til en vis grad afhængige af indkomstens størrelse. Selv uden arbejde giver skattevæsenet hende et fradrag på 6.100 kr. - personfradraget. Med den første løn kommer også hustru- og lønmodtagerfradrag. Person-, hustru- og lønmodtagerfradragene kan tilsammen blive 10.100 kr., og dette maksimum nås, når husmoderens indtægt er oppe på 10.100 kr. Fradrag og indtægt går i denne situation lige op, og hun skal ikke betale skat - direkte. Men hendes mand går glip af et fradrag på 6.100 kr. - hendes personfradrag. Tjener hun mindre end 10.100 kr., kan manden få hendes overskydende fradrag. Tjener hun mere end 10.100 kr., bliver beløbet almindeligt beskattet. Ubeskattet får hendes indkomst under ingen omstændigheder lov at komme hjem til familien.

Derfor er det en stor misforståelse at holde op med at arbejde, netop når frikortet er »opbrugt«. Ikke engang de grupper i samfundet, myndighederne oprindeligt tænkte på ved opfindelsen af frikortene - pensionister og studenter - har ret megen fornøjelse af kortene. Pensioner eller uddannelsesstøtte indkomstbeskattes nemlig også, og derved sluger disse ydelser næsten hele frikortet. Der er ikke plads til nogen egentlig erhvervsindtægt, før man skal betale skat af lønnen. Skatteprocenten

tens hurtige spring fra nul (frikortet) og op til et par og fyrre (den minimale trækprocent) har fået manges tro på frikortene til at flytte sig lige så brat.



ORDRER - TILBUD - ARBEJDER

For Sparekassernes Datacentral skal vi udføre et ret stort installationsarbejde i Vesterportbygningen i forbindelse med udvidelsen af EDB-anlægget. Entreprisenum ca. kr. 500.000. Arbejdet ledes af afdeling. Holmstrøm og overmontør Jens Jensen. Vi er så småt igang.

Vor gamle kunde Stein's Analytiske Laboratorium flytter nu til Albertslund. De har købt en ejendom på Holsbjergvej, hvor vi skal udføre el-entreprisen i forbindelse med ombygning til laboratorier. Ca. kr. 200.000. Demontering af gamle installationer er igang.

Bygge- og Anlægsstoppet for offentlige arbejder udløb den 15.8. Fort vort vedkommende skulle dette gerne have til resultat, at vi får ordre på lyseslægget (fodboldkampe) til Gentofte Stadion. Det vil sikkert blive et af de største anlæg her i landet, idet der er taget hensyn til farve-TV. Entreprisen vil andrage henved 1 mill. kroner.

Seneste Licitationer:

Danske Handelsrejsendes Plejehjem

K&L nr. 3 af 18 bydende med kr. 1.3 mill. På trods af en tredjeplads regner vi med at få ordren.

Centralpostbygningen, udvidelse

K&L nr. 12 af 25 bydende. billigst lic. sum kr. 8.3 mill.

Tårs Færgehavn

K&L nr. 1 af 8 bydende med kr. 277.000

Amtsgymnasium, Århus Vest

K&L nr. 6 af 16 bydende. Billigste lic. sum kr. 2 mill.

Skolen v. Magleblæk, Fr'værk

K&L nr. 8 af 21 bydende. Billigste lic. sum kr. 227.000

Personalia

TILTRÆDELSE

- 1.9 Ann-Marie Rasch Hansen
tekn. assistentelev VTA.
17.9 Eva Solberg Hansen
telf.omstilling, Albertslund
1.10 Per Madsen, Programmør EDB

FRATRÆDELSE

- 16.8 Annelise Bøg Andersen
telf. omstilling, Albertslund
Ove Torben Jensen
ingeniør, Konstruktionstegnest.

EN RUND DAG

- 24.10 fylder overmontør Jens H. Larsen 50 år.

UDLÆRT



16.8 Jan Tommy Nielsen,
elektriker.

I LÆRE (som elektriker)

- 1.5 Palle Hansen
10.6 Kjeld Olsen
1.7 Lars Løhr
1.8 Henning Larsen
12.8 Steen Hansen
1.9 Erik Nielsen

I LÆRE (som finmekaniker)

- 1.7 Søren Harry Olsen

Telefonbetjening

○ Det hænder ikke så sjældent, at den telefonsamtale, der var sat ind til én, rettelig burde føres af en anden:

Man er da nødt til at omstille samtalen. Dette kan i de fleste tilfælde ske direkte, — undertiden må omstillingen dog af forskellige grunde gå via telefonbordet.

Uanset hvilken af disse fremgangsmåder, der anvendes, må det være rigtigt og nødvendigt, at den, der »slipper» samtalen, gør den næste opmærksom på, hvad sagen drejer sig om.

Der er intet at sige til, at en kunde føler sig dårligt betjent, dersom han (eller hun) bliver stillet om og nu træffer en person, der slet ikke aner, hvad sagen drejer sig om. Kunden må da begynde helt forfra på sin forklaring.

Når man får en samtale, der ikke henhører under ens eget område, må man bede kunden vente et øjeblik, mens man forklarer den næste modtager af samtalen, hvad det hele vedrører.

Så er kollegaen orienteret og kan nu fortsætte, hvor den første slap. På den måde får kunden et godt indtryk af samarbejde og betjeningsvilje i selskabet.

Det er så let at sige til sig selv: Det dér kommer slet ikke dig ved, lad os se at få den lodset videre til en anden!»

Men sådan ser den opringende kunde slet ikke på sagen.

For ham er selskabet en helhed, og han må forvente, at hver eneste af dets medarbejdere føler sig medansvarlig for hans gode og hurtige behandling som kunde.

Husk altså: Telefonbetjening er ofte tillige kundebetjening.

Metodetips

PAS PÅ! AT FORBINDE Y/Δ-IGANGSÆTTERE

Opmærksomheden henledes på, at en Y/Δ-igangsætter tilsyneladende kan være forbundet rigtigt, og dog alligevel forkert.

Hvis forbindelserne ikke er lagt rigtigt, kan der ved omkobling fra Y til Δ, på grund af restfeltet i motoren, opstå et meget kraftigt strømstød. Dette strøm-

stød, som varer cirka en halv periode, kan blive flere gange større end startstrømmen ved direkte start og derved ødelægge kontakterne i igangsætteren.

Forbindelserne skal lægges som vist på figur 1 og 3, hvilket også er i overensstemmelse med ledningsdiagrammet i LK/NES-lommebogen.

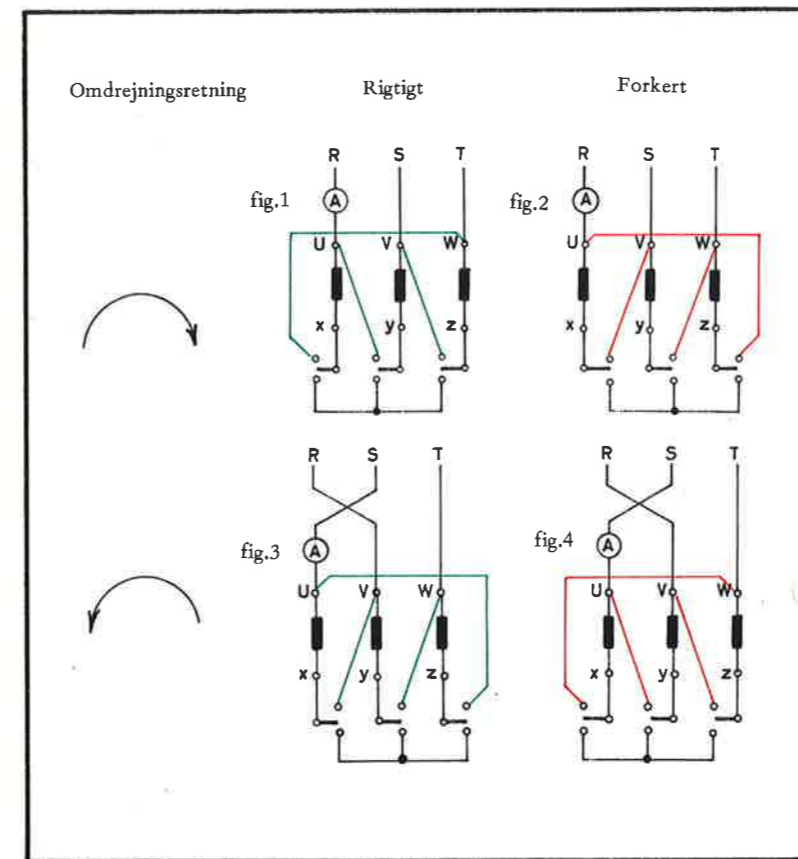

Ansv. redaktør: J. Hartvig. I redaktionen: V. Mortensen, G. Riel, E. Uth. Lay-out: P. Boesen.
6 Kemp & Lauritzen, Roskildevej 12, 2620 Albertslund.



aktuel

NR. 9

SEPTEMBER 1974

6. ÅRGANG

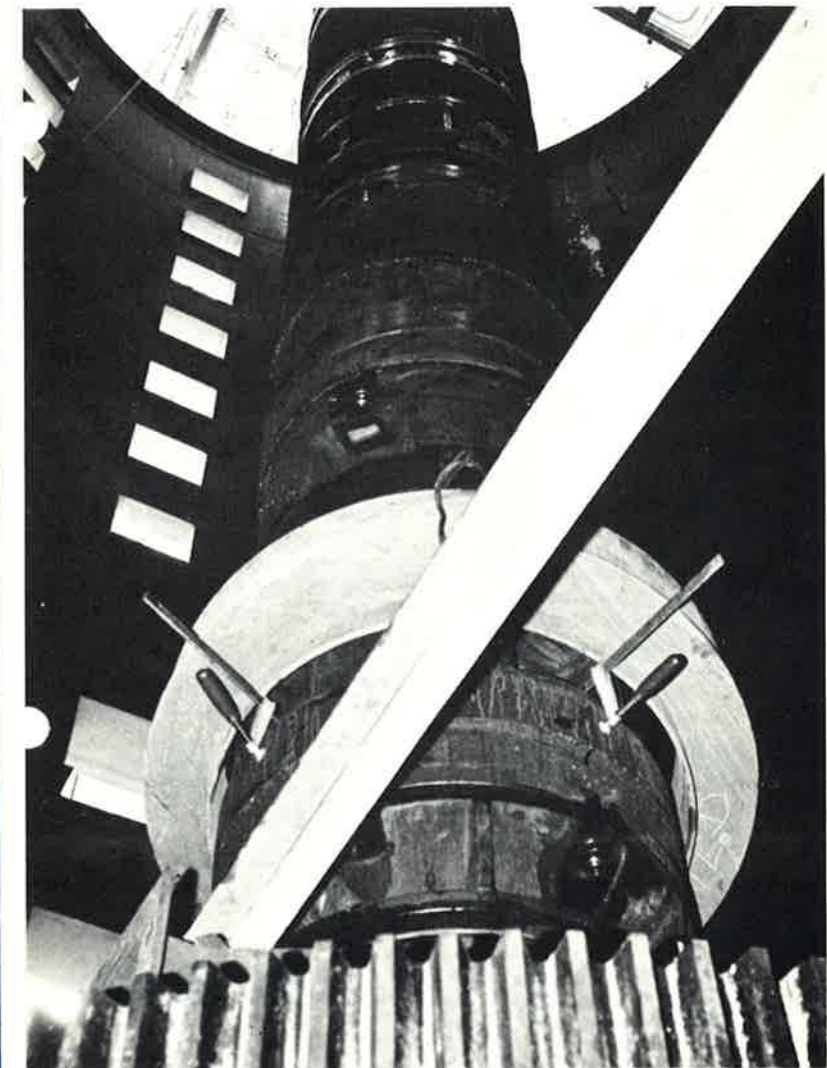

Hvordan er vi afhængige af hinanden? Job-skildring (5.del) Anlægsafdelingen



I numrene 3, 4, 5 og 7 af K&L-aktuel blev beskrevet tilbudsafdelingen, konstruktionstegnesteuen og værkstedet samt disse afdelingers arbejde med el-entreprisen til slamforbrændingsanlægget på Avedøre Kloakværk. Det er vel på tide at erfare lidt om anlægsafdelingens arbejde ved udførelsen af installationerne på byggepladsen. Med al respekt for de øvrige afdelingers indsats er selve el-installationsarbejdet den væsentligste del af entreprisen for os. Vi er taget med overmontør Finn Petersen på jobbet.

Bygningsmæssigt består anlægget af en ovnbygning med tilhørende tavlerumsbygning. Desuden skal vi føre en del kabler ind i eksisterende slamcentrifugebygning for at opnå samkøring med det foranliggende led i processen, nemlig centrifugering af slam og transportvejen herfra.

Arbejdet blev så småt påbegyndt i maj med rørlægning i blanke mure i tavlebygning. I den tidligste fase af byggeriet blev foretaget udvidelse af eksisterende hovedtavle i slamcentrifugebygning, så vi herfra bliver i stand til at forsyne hovedtavlen for slamforbrændingsanlægget via 7 stk. 1 x 300 mm² PVIKS-al-kabler. Ligeledes er kabelbakker og kabeltrækning i eksisterende bygning udført i så stort omfang som muligt, og kabler i terræn er gravet ned.

Vi har en forholdsvis kort byggetid, idet anlægget skal tages i brug omkring årsskiftet, og da ovnbygningen endnu langt fra er færdig bygningsmæssigt, kan vi ikke undgå at få travlt i den sidste periode. Det er derfor af stor værdi for os at komme så langt som muligt med de

aktiviteter, som kan udføres nu.

I ovnbygningens kælder startede vi med opsætning af kabelbakker, så snart vi kunne komme til, og kabeltrækningen til motorer, styring og instrumentering er i fuld gang.

I tavlebygningen er de øvrige håndværkere stort set færdige, så vi ikke har andre at slås med. Her har vi opstillet hovedfordelingsanlæg, fabrikat LK/NES DOMINO, og værkstedets montører er i fuld gang med opstilling af manørepult samt tavleanlæg med registrerende instrumenter og blindskema. Elektrikerne står klar i starthullerne for at komme igang med kabeltilslutninger så snart som muligt. Der resterer endnu en LK/NES leverance, nemlig en række fritstående relæskabe.

Vi tilstræber hurtigst muligt at få alle kabler ført på plads i tavlerummet, så tavlemontagen kan komme igang. Hvis tavlemontagen kan udføres af een eller to mand, skulle vi kunne begrænse risikoen for, at vi kommer til at bytte for meget rundt på ledningerne, når anlægget skal sættes i drift.

FORSIDEN:

Nej, — Fyren på forsiden har intet at gøre med olieboring på Kgs. Nytorv! Det er den slamrører, ca. 10 meter høj, som drevet af vort el-system på Avedøre Holme vil holde slammet i bevægelse under forbrænding.

Glimt fra kloakværket

Blindschematavlen og pulten under montage v. Steen Meier.

Der er mange løse ender at føre på plads i tavlen. Kai Svensson (forrest) og Ib Nielsen.

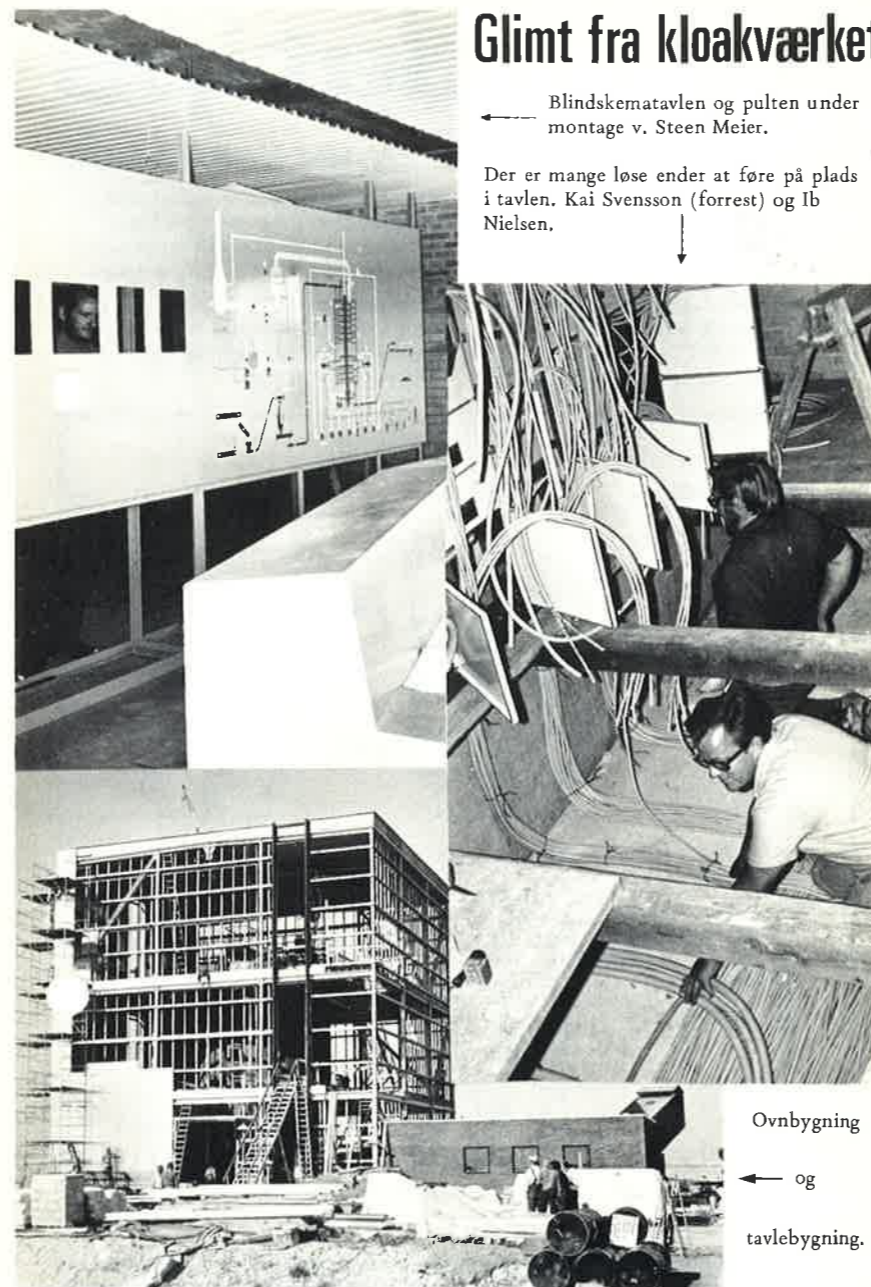

Ovnbygning
← og
tavlebygning.



Vi skal snarest give tilbud på el-arbejdet til Barsebäck II, — det svenske kernekraftværk.

Højspændingsafdelingen har til NESA afgivet tilbud på ledningsmontage af en ny 120 kV luftledning fra »Hovegård» til »Borup» samt demontering af eksisterende linie. Afdelingen har nu modtaget ordren på nævnte arbejde, der beløber sig til ca. 1 mio. kr.

Ledelse: ing. O. Kølby, o.mont. B. Kristiansen og o.mont. L. Sørensen.

Den forventede ordre på lysanlæg til Gentofte Stadion er nu indløbet (kr. 1 mio.). Vi er i fuld gang med detalplanlægningen og indkøb af materialer. Arbejdet skal være færdigt inden årets udgang. Ledelse: afd.ing. Holmstrøm og o.mont. Kühnel.

Junckers Savværk går nu så småt igang med de mekaniske rensningsanlæg. På 1. etape skal vi udføre el-installationer for ca. kr. 500.000. Ledelse: afd.ing. Neidhart og o.mont. Kühnel.

Fra J.P. Christiansen har vi fået mundtlig ordre på el-installationer i et boligbyggeri med 250 lejligheder i Vedbæk. (Lejerbo). Entreprisen for os er på ca. kr. 2,2 mio. Spaden er gået i jorden. Ledelse: afd.ing. Holmstrøm og o.mont. Jørgen Jensen.

For Larsen & Nielsen skal vi udføre el-arbejdet i et kombineret Boligbyggeri/plejehjem for »Ensomme Gamles Værn» i Hørsholm. Ca. kr. 1,4 mio. Ledelse: afd.ing. Holmstrøm og o.mont. Jørgen Jensen. Arbejdet er startet, og vi er gået igang med rørlægningen.

Fra Larsen & Nielsen har vi fået ordre på el-arbejderne til kontorhus til handelsfirmaet Klitsø i Tåstrup, ca. kr.170.000. Ledelse: afd.ing. Holmstrøm og o.mont. Sv.Aa. Hansen.

SENESTE LICITATIONER

Gadehaveskolen, Høje Tåstrup
K&L nr. 18 af 26 bydende
billigste kr. 383.000.

Københavns Kommunes Rensningsanlæg på »Lynetten»
K&L nr. 8 af 25 bydende
billigste kr. 663.000.

Teknologisk Institut, Høje Tåstrup
K&L nr. 1 af 22 bydende med
kr. 2,8 mio.

Kongevænget, Hillerød
K&L nr. 2 af 3 bydende
billigste kr. 3 mio.

**Fra Samarbejdsudvalgs mødet
den 12.8.74 refereres:**

KONGRES

Munk Christensen meddelte, at forbundet holder kongres fra 28.8 til 31.8, hvor Kjær Davidsen, Mogens Holm, Leif Christensen og Munk Christensen skulle deltage. EMC oplyste, at det var det sidste SU-møde, han deltog i, og han takkede for det gode samarbejde.

Aa. Thomsen takkede EMC.

SIKKERHEDSREPRÆSENTANT

Holmstrøm meddelte, at der er kommet bekendtgørelse om et lovforslag til sikkerhed ved bygge- og anlægsarbejde, som bl.a. siger, at der på byggepladser med over 4 arbejdere skal være en sikkerhedsrepræsentant og en suppleant. Munk Christensen spurgte, om det skal være en sikkerhedsrepræsentant for samtlige fag på en arbejdsplads. Holmstrøm svarede, at det gælder for hver enkelt faggruppe.

Aa. Thomsen meddelte, at det er bygherrens opgave at sørge for, at der på arbejdspladsen oprettes en sikkerhedsorganisation, men det er stadig de enkelte arbejdsgivers pligt at sørge for, at loven overholdes. Uth oplyste, at der er startet nogle kurser vedr. orientering om den nye lov.

NÆSTE MØDE: mandag den 7. oktober 1974 kl. 14.00.



NY TILLIDSMAND FOR ELEKTRIKERNE

Torsdag den 12. september afholdt elektrikerklubben ordinær generalforsamling. Tillidsmanden Ernst Munk Christensen havde forinden meddelt klubben, at han ikke ønskede genvalg. Generalforsamlingen takkede Ernst for det store arbejde han i 5 år udførte for sine kolleger. Som ny tillidsmand blev Mogens Holm valgt. Mogens Holm blev budt velkommen til sit nye hverv og udtrykte håb om, at han kunne leve op til den tillid kollegerne havde mødt ham med.

Bestyrelsen ser nu således ud:

Formand	Mogens Holm
Bestyrelsesm.	Per Olesen
"	Leif Christensen
"	Eig. Nielsen
Kasserer	Kjær Davidsen
1. suppleant	Benny Borch Jensen
2. "	Kurt Petersen
SU-medlem	Leif Bergesen
"	Kjær Davidsen
Sikkerh.rep.	Erik Uth
"	Benny Borch Jensen
Revisor	Knud Sander
Revisorsupp.	Erik Svendsen

L.C.

OR ER LÆRLINGENE HENNE??

Klub K&L's bestyrelse gør opmærksom på, at klubmøderne den 2. torsdag i hver måned er åbent for alle lærlinge hos K&L uanset hvor længe de har været i lære. Lærlingene har taleret, men ikke stemmeret. Så mød nu frem! - og lad os høre om dine problemer!

ANDESPIL

HUSK- at der efter klubmødet den 14. november er tradition for afholdelse af andespil. De sædvanlige fine præmier vil være til stede.

E.U.

vend! Næste side er knap så munter!!

MANGE SELVFORSKYLDTE UHELD

I løbet af de sidste 6 måneder har sikkerhedsudvalget konstateret mindst 15 uheld af denne art: Spåner, Puds, Splinter i øjnene, - Løderede hænder som følge af forkert brug af boremaskiner.

Det er nedslående at konstatere, at disse uheld ene og alene skyldes regulær tilsidesættelse af ganske elementære sikkerhedsregler. Er der nogen, som er i tvivl om hvordan man undgår disse uheld??

ANVENDELSE AF SKYDEAPPARATER BANDLYST !

Foranlediget af uheld, især ved tyveri af både patroner og pistoler fra kasserne, har sikkerhedsudvalget fået gennemført generel afskaffelse af brug af dette værktøj. Kun under særlige omstændigheder kan værktøjet udleveres, og da kun på den tilsynsførendes foranledning.

E.U.

På funktionærområdet har vi været tilbageholdende med ansættelser, også hvor der er sket naturlig afgang, har vi ikke altid genbesat.

For regnskabsområdet arbejder vi fortsat med planlægning af overgang til EDB-bogføring, hvorfor vi kun i ringe udstrækning har brugt tid på at forbedre det nu udtidsvarende manuelle og maskinbøgførte system.

Vi må dog erkende, at en EDB planlægning og systemopbygning er en meget tidskrævende procedure.

Vore kørende systemer er dog fortsat udbygget og løser i dag en lang række administrative opgaver.

Indkøbsafdelingen har i den forløbne del af året løst mange vanskelige opgaver, først fra årskiftet at fremskaffe flest mulige materialer og sikre os faste priser. Både prisstigning, oliekrise og leveringsvanskeligheder truede.

...ere med stadig stigende eller f.eks. for kabler stærkt svingende priser og sidst med ... skaffe rettidige leverancer, fordi fabrikkerne nu i nogen udstrækning kun fabrikere efter ordre.

Vor bygning, som nu for første etapes vedkommende er 8-9 år gammel, kræver nu en del vedligeholdelse, således at man må forudse, at der skal ofres et vist beløb årligt for at holde bygninger og pladser i den pæne stand, vi gerne ønsker.

SIKKERHED

D. 1.10 trådte der en ny lov i kraft - den drejer sig om sikkerheden på arbejdspladserne inden for bygge- og anlægsvirksomhed.

Vi har i vort firma forlængst oprettet et sikkerhedsudvalg med en sikkerhedschef og sikkerhedsrepræsentanter fra de forskellige afdelinger.

Den nye lov påbyder, at der nu på alle arbejdspladser med 5 eller flere mand inden for den enkelte branche udpeges en sikkerhedsrepræsentant til et fælles sikkerhedsudvalg. Vi regner med visse besværligheder på dette område - særlig på arbejdspladser med en svingende mandskabsstyrke.

BESPARELSER PÅ OMKOSTNINGERNE

Vi har i dette år bestået os på at gennemføre alle de mulige besparelser, vi kunne få øje på, f.eks. har vi sparet på elektriciteten ved at halvere belysningsstyrken på gange og andre steder - sparet på olien ved at nedsætte temperaturen på det varme vand og i varmeanlægget - vi har købt mindre benzinslugende biler - endvidere sparet noget på rejser og kurser, men som nævnt er omkostningerne alligevel steget betydeligt.

BUDGETTER

Vi vil fortsat arbejde på en rationalisering, mere effektive arbejdsmetoder, bedre værktøj, udbygning af vort EDB-system.

Endvidere er der på bestyrelsens opfordring nedsat et udvalg, som om muligt skal finde frem til en budgetlægning og prognose for de forskellige afdelinger. Dette arbejde, som er nøje knyttet til udviklingen på EDB-området, regner jeg med vil tage et par år.

Albertslund, 30. september 1974.

H. Willumsen

KLUB K&L MEDDELER

I lighed med tidligere afholdes der julemøde på Olgasborg, onsdag den 11. december kl. 18.00. Tilmelding til Kjær Davidsen tlf. (01) 81 52 19 senest den 28. november.

Husk!! ANDESPILLET torsdag den 14. november efter klubmødet.

Bestyrelsen gør opmærksom på arbejdstidsforkortelsen fra den 1.12. Der bliver herefter 8 timer pr. dag. (5-dages uge).

Klubbestyrelsen har på sit møde den 2.10 valgt Per Olesen til næstformand.

NYE ARBEJDSPLADSTELEFONER

Sct. Lukasstiftelsen er udgået og overført til:

Øster Fælledgård tlf. (01) 26 27 32

Bella Centret, Vestamager har fået tlf. (01) 51 11 13



Personalia

JUBILÆUM 25 år

1.11 Direktør Knud Bloksgaard Mikkelsen. Reception hos K&L i Albertslund vil blive holdt som følger: Kl. 9 til 10 for medarbejdere. Kl. 10,30 til 12 for gæster udefra.

EN RUND DAG

7.11 fylder tidligere vagtmester Elith R. Jørgensen 70 år.

TILTRÆDELSE

30.9 Frank Hindsberg, tekn.tegner midlertidigt, Konstr.tegnest. (tidligere medarbejder 1970-73)

FRATRÆDELSE

15.11 Montagemester Sigurd Nielsen (på grund af alder)

UDLÆRT



30.9 Michael Poulsen, elektriker



30.9 Sonny Lund, elektriker

Ansv. redaktør: J. Hartvig. I redaktionen: V. Mortensen, G. Riel, E. Uth. Lay-out: P. Boesen. Kemp & Lauritzen, Roskildevej 12, 2620 Albertslund.



- aktuelt

NR. 10

OKTOBER 1974

6. ÅRGANG



TILLID

Efter 5 år som tillidsmand og formand for Klub K&L trådte Ernst Munk Christensen tilbage ved klubbens generalforsamling den 12. september, og har overladt hvervet til den tidligere næstformand Mogens Holm.



Den nye tillidsmand (tv) får overrakt akkreditiverne af den afgående.

Munk Christensen har fortalt os, på forespørgsel, at hans afgang ikke er begrundet i almindelig træthed, - tværtimod. Han ligger lige så lidt som nogensinde før på den lade side, og har nu i en alder af 43 år ment, at det var på tide at blive selvstændig. Han har overtaget en frugt- og grøntforretning i Søborg, hvis trivsel der ved skulle være sikret. Munk Christensen er dog stadig, som free lance, til rådighed for afdeling »el-Hjælp».

Glemmes skal det ikke, at Munk Christensen allerede ved sit valg til formand for fem år siden tydeligt tilkendegav, at embedet højst burde indehaves i 5 år, og at han ydermere konstant ville være på ud-kig efter en afløser, der havde evner og vilje.

Forsiden: Gentofte Stadion - armerede betonpæle på 11 m må hamres ned i jorden i fuld længde. Og det gælder 8 stykker for hver af de 40 m høje belsyningsmaster, som bagefter skal boltes til det færdige fundament. Geoteknikerne har fundet ud af, at jordens beskaffenhed nødvendiggør denne kolossale fundering.

2

Mogens Holm, 33 år, har været hos K&L i 5 år og arbejder i øjeblikket på Nationalbanken. Han har haft rimelig tid til at overveje sin tiltræden som ny formand. Som vigtigste motiv til sit ja har Holm oplyst, at det er lysten til principielt at hjælpe kolleger, hvis der findes opbakning dertil. Mogens Holm har dernæst den opfattelse, at der i fagforeningsarbejdet ligger gode muligheder for at omstrukturere samfundet til det bedre.



På trods af, at vi var blevet indstillet til at få ordren til Danske Handelsrejsendes Plejehjem, selv om vi var nr. 3 ved licitationen, blev det en svips. Ordren gik til den billigste bydende, som lå ca. 300.000 kr. under os. Ordren må være tabsgivende.

For E. Kornerup A/S har vi fået ordre på el-installationerne i en bilprøvehal for Tøpskirking. Ca. kr. 100.000. Arbejdet er igang.

Til Bispeengbuen har vi fået ordre på reservedele til kr. ca. 120.000.

På ordrefronten er der ikke de store bidder at byde på. Der er en del forespørgsler, men mest i form af offentlige licitationer, hvor man gerne ser 20 til 40 bydende. Sådan er konkurrencen altså idag. Når det ligger tungt med ikke-offentlige forespørgsler, må vi konstatere, at også vi må lide under den naturlige afventende holdning, som er karakteristisk for et erhvervsliv, som i hvert fald indtil for nylig måtte vente og atter vente på, hvad Folketinget ville beslutte sig til hin mindreværdige fredag aften i september.

SENESTE LICITATIONER

Højvangskolen
K&L nr. 4 af 5 bydende, billigste
lic.sum kr. 783.000.

Nybrogårdkollegiet's Børneinstitution
K&L nr. 14 af 20 bydende, billigste
lic.sum kr. 53.000.

Statshospitalet i Odense
K&L nr. 3 af 19 bydende
billigste lic.sum kr. 3.7 mio.

Plejehjem, Kolding kommune
K&L nr. 9 af 11 bydende
billigste lic. sum kr. 697.000.

Patologisk Institut, Rigshospitalet
K&L nr. 3 af 3 bydende
billigste lic.sum kr. 1.3 mio.

Fra bestyrelsesmødet i K&L A/S den 30. september meddeles:

Byggekrise - Byggestop - Prisstop - Omkostningsstigninger - og ikke mindst Monopoltilsynets administrering af Monopolloven er hvad man læser og hører om til daglig.

Trods disse besværligheder, som vi har måttet leve med - også i de første 8 måneder af 1974 - som denne lille beretning handler om, har vi omsat ca. 60 mill. - sidste år i samme periode ca. 51 mill. og i 1972 ca. 57 mill. - alt i årenes kroner, altså ikke korrigeret for prisstigninger.

Jeg tror ikke, vi kan forvente slet så godt et økonomisk resultat i år som 1973. Ganske vist tyder noget på, at vi i kroner får en større omsætning, men vore drifts- og administrationsomkostninger er alene pr. 1. ds. 2 millioner større end samme periode sidste år.

BESKÆFTIGELSEN

Beskæftigelsen var primo 1974 i alt 679 medarbejdere medio august 694 som fordelte sig således:

69 lærling	dvs. ÷ 9
61 arbejdsmænd	dvs. ÷ 12
348 montører og værkstedsfolk	dvs. + 35
16 funktionærer	dvs. + 1

regner med, at denne styrke kan beskæftiges året ud og antagelig en længere periode ind i 1975.

ORDREBEHOLDNING

Vor ordrebeholdning er pr. dato ca. 100.000.000 kr. næsten uændret i de sidste 3 år.

Disse 100 millioner fordeler sig således:

Anlægsafdelingen	ca. 82 millioner
Højspændingsafdelingen	ca. 4 -
Vandteknisk afdeling	ca. 10 -

+ VTA rådgivende pulje på ca. 44 millioner, som giver en KL omsætning på ca. 5 millioner.

3

Den bølgedal, som Byggebranchen er inde i, regner jeg med har nået bunden nu, men vi elektrikere og vandmænd halter jo ca. 1 år bagefter, så vi må nok regne med, at 1975 kan blive et noget ringere år end 1974.

For Anlægsafdelingen kan nævnes nogle større nyere ordrer:

Arbejdsgiverforeningen	Nybygning	ca. kr.	300.000.-
Nordisk Insulin	Udvidelse	-	300.000.-
Kornerup A/S, Thrige-Titan	Service-bygning	-	600.000.-
Avedøre Kloakværk	Forbrændingsanlæg	-	1.300.000.-
Topsø-Jensen & Schrøder	Radiometer	-	1.500.000.-
Husumtryk		-	1.200.000.-
S & L, Kofoeds Skole		-	1.000.000.-
Novo, Kalundborg		-	5.000.000.-
Rigshospitalet	Mellembygning	-	4.000.000.-
Solofabrikken i Sønderborg		-	1.000.000.-
D.F.P., Kartonfabrikken		-	1.000.000.-
Sparekasserne Data I/S		-	500.000.-
Københavns Belysningsvæsen	Østre elværk	-	500.000.-
L & N	EGV, Hørsholm	-	1.200.000.-
J.P. Christiansen	Lejerbo/Vedbæk	-	2.000.000.-
Teknologisk Institut	Tåstrup	-	3.000.000.-
Gentofte kommune	Lysanlæg	-	1.000.000.-

Højspændingsafdelingen har mærket de dårlige tider i byggebranchen på den måde, at de sekundære kabelforsynings- og lavspændings luftledningsanlæg samt 10 kV anlæg er reduceret i mængde i ganske betydelig grad.

Afdelingen har til gengæld en større aktivitet på området primære luftledningsarbejder som f.eks. en 22 km lang strækning 120 kV ledning fra Borup til Hovedgård transformatorstation og en dobbelt 50 kV ledning fra Dagelykke til Fredensborg.

Derudover har afdelingen en del arbejde for Ringsted og Taarnby kommune og for Storstrømsamtet et anlæg i Tårs færgehavn.

Vandteknisk afdeling har med den nævnte ordrebeholdning nok at gøre i de første 15 til 20 måneder, og det første halve år vil endda give problemer med at overkomme den foreliggende arbejdsbyrde i den rådgivende sektor.

Af udførende arbejder regner vi med yderligere ordretilgang fra Aabenraa-Esbjerg og Ringsted kommuner på 4 - 4,5 million nu da det kommunale anlægsstop er blevet hævet 15. august.

En af afdelingens betydelige ordrer er for Fredericia kommune.

Det er projekteringen af et nyt vandværk med ledninger m.m. beliggende i Egtvedområdet ca. 30 km fra Fredericia. Ordren er hjemme, men der mangler nogle byggetilladelser.

Byggesummen er ca. 25 - 30 millioner.

Filialerne Ru.-C. - og Butikken i V.V. har pr. 31. august hver et underskud på ca. 30.000, men vi håber efteråret vil bedre lidt på disse tal.

Værkstedet opviser i perioden et underskud på ca. 130.000.-, dette er dog ca. 60.000.- mindre end sidste år i samme tidsrum.

Vor nyeste afdeling »el-Hjælp» har i perioden haft 300 aktioner.

Der er konstateret et underskud på ca. 100.000.-, og det er noget i den størrelsesorden, som vi har kalkuleret med.

4



SPORTEN

Ja, så gik den sæson for fodboldspillerne. Placeringerne blev ret gode. I sin første optræden i 2. division blev 1. holdet nr. 11 med 9 points.

2. holdet blev nr. 5 med 18 points i D-rækken. Var det ikke blevet til sølle 1 point i de sidste 3 kampe, havde vi fået en 2. plads.

Det er faktisk gået fint med Old-boys holdet, idet de kæmpede sig til en 8. plads i C-rækken. Her er 14 hold. Holdet har lyst til at mose på til næste år igen.

EL-CUPPEN

Her resterede en kamp mellem os og Havemanns EL om, hvem der skulle have den gamle pokal til ejendom. Vi vandt 2-0. Sejren burde have været 2-3 mål større, men rent spillermæssigt har det været rent ad H til. På et tidspunkt har vi haft 10 spillere på skadelisten. Nå, men nu kan pokalen komme tilbage på plads i skabet.

FIVE - A - SIDE

Selv om vi rent økonomisk kører utilfredsstillende, vil stævnet ikke blive aflyst. Det vil blive afholdt den anden søndag i november i Valby. Kryds dagen af på jeres kalender. Vi stiller med 3 hold plus et old-boys hold.

Følgende stiller: Alliance, Semco, Viggo Olsen, Badilin og Havemanns' EL. Der vil tilgå spillerne nærmere besked.

F.J.

TYVERIET FLORENERER

Mærkningen af vort værktøj kan få konsekvenser for tyven

Under overskriften »STJAL VÆRKTØJ MED MÆRKER» bragte »Sydkysten» for 19.9.74 et par spalter om et eksempel på tyveri fra en af vore arbejdspladser. Der var tale om Rismarken ved Solrød Strand, hvor tyven natten mellem 16. og 17. september har tilegnet sig tre værktøjsskasser af træ med numrene 401 A, 218 A og 235 A. Endvidere er der forsvundet fire håndboremaskiner med mærkerne KL 5011, KL 3302, KL 3448 og KL 3407. Tyven har også fjernet en rilleforskærer med mærket KL 10 slået ind i maskinen. Der er også fjernet stikkontakter, lamper, kabler, afbrydere, el-dørklokker og gruppeafbrydere til en samlet værdi af ca. 10.000 kr.

Kriminalpolitiet i Roskilde, som i øvrigt meget gerne vil have et præj, dersom nogen skulle opdage noget om det stjålede værktøj, bedømmer mærkningen af vort værktøj som så kraftig og holdbar, at det måske kan få konsekvenser for tyven.

I tilfælde, hvor forsikringsselskaberne overhovedet vil indlade sig på at tage en risiko under disse omstændigheder, er præmien urimelig dyr. Vi må altså selv prøve at gardere os mest muligt.



METODETIPS

OVERGANG FRA D 02 til D 01

Da der stadig er montører, som har problemer med Neozed sikringsmateriel, er vi blevet opfordret til at gentage artiklen herom i K&L-aktuel nr. 2, 1973:

SIKRINGS-PROBLEM!

Til for-sikring af motorværn i pladekapslede fordelingsanlæg anvender nogle af vore leverandører D 02-sikringsholdere (beregnet for Neozed-sikringer). Til denne type sikringsholdere kan der normalt kun anvendes sikringer type D 02 fra 20 til 63 Ampere, men da man i mange tilfælde skal for-sikre et motorværn med

en sikring på mindre end 20 Ampere, har dette givet anledning til problemer. Disse problemer kan løses gennem anvendelse af specielle pasbøsninger og holdefjedre.

Skitse 1 viser en Neozed special-bøsning og holdefjeder ved anvendelse af sikring type D 01 i en sikringsholder type D 02.

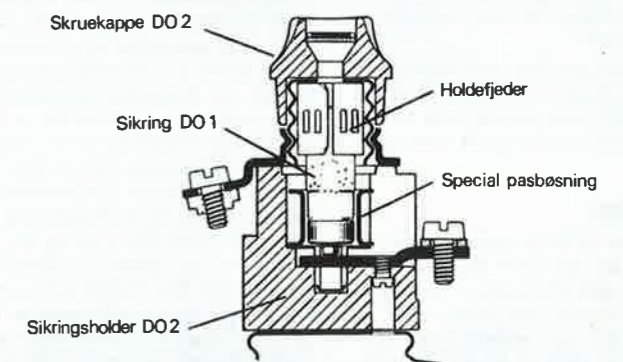

Holdefjeder og speciel pasbøsning skal anvendes til sikringer type D 01 fra 2 til 16 Ampere i sikringsholder type D 02. Holdefjederen er den samme, uanset hvilken sikring der skal anvendes, medens der for den specielle pasbøsning findes en type for hver sikringsstørrelse.

Dette sikringsmateriel føres på installationslageret.

Skitse 2. Dette er ikke en tøjklamme, er en pasringsnøgle til Neozedsikringer. Den bruges til at isætte pasringe og specielle pasbøsninger i sikringsholderne. Den kan fås på værktøjslageret.



Sig det med tal!



- 1 Jamen, sådan har vi da altid gjort.
- 2 Jeg vidste ikke, at det hastede så voldsomt.
- 3 Det hører ikke til min afdeling.
- 4 Der er ingen, der har sagt, at jeg skulle tage mig af det.
- 5 Jeg venter på godkendelse.
- 6 Hverdan skulle jeg kunne vide, at det her var anderledes.
- 7 Det er hans arbejde og ikke mit.
- 8 Det må jeg tale med min chef om.
- 9 Det har jeg faktisk glemt.
- 10 Jeg troede ikke, at det var så overvældende vigtigt.
- 11 Jeg har så meget at gøre, at jeg ganske simpelt ikke kan nå det.
- 12 Det troede jeg virkelig, at jeg havde sagt til dig.
- 13 Jeg er ikke ansat til at lave det.
- 14 Sådan plejede Hansen aldrig at gøre.
- 15 Det skete, inden jeg kom ind i firmaet.
- 16 Jeg er ny her.
- 17 Det er alt for dyrt.
- 18 Det ved jeg desværre ikke.
- 19 Jeg kan ikke lige nu. Jeg er opløjet. Min telefon ringer.
- 20 Jeg troede ikke, det hastede så stærkt mere.
- 21 Undskyld mig et øjeblik. Jeg er straks tilbage.
- 22 Lad os diskutere sagen efter frokost.
- 23 Lad os tage et møde om det.
- 24 Så mit memo.
- 25 Ja, i dag - hvis jeg kan nå det.
- 26 Ja, men det er på gr. af B.D.B.



Let tilgængelige argumenter.

For at spare firmaets og Deres egen tid, angiv Deres undskyldninger med disse tal, der dækker næsten alle variationer.

- det bliver da også nemmere og nemmere.

5

SPORTEN...

Badminton

Sæson 1974/75 har nu været igang i 2 måneder med 28 spillere, men vi har plads til flere, - så kom bare hvis du trænger til motion og godt kammeratskab.

Vi spiller:

Hyldeagerskolen, Vridsløsestræde, Albertslund. Tirsdage kl. 17.00-22.00 i sal 1. (indtil 30.4.75).

Hermes Idrætshal, Steenwinkelsvej 19 Fredage kl. 20.00-22.00 bane 5 og 6 (indtil 31.5.75)

NB! Følgende træningsaftener i Hermes-hallen vil udgå p.g.a. holdturnering: 6/12, 13/12, 7/2, 14/2, 7/3, 16/5.

Det er ingen betingelse at møde med ketcher første gang, da vi har to til udlån. Løvrigt kan du købe dit badmintonudstyr gennem klubben til meget små priser.

Kontingent er p.t. kr. 35 pr. kvartal. Ring til 01-493406 (kl. 17.00-19.00).

U.S.

EXIT BOWLING

Bestyrelsen besluttede på et møde den 31.10 at nedlægge bowlingafdelingen pr. 1.1.1975. Begrundelsen er almindelig og næsten permanent lavvande i klubkassen samt den omstændighed, at der fortsat er en yderst beskedent tilslutning til den ret dyre sportsgren, som vi desværre må sige farvel til.



Personalia

JUBILÆUM 25 ÅR



Jørgen Wonsyld



Jørn Niebur Nielsen



Kurt Madsen



Søren Pedersen

1. nov. fejrede vi dir. K.B. Mikkelsens 25. års jubilæum.

Følgende kan fejre 25. års jubilæum i december

13.12 Montør Ole Bjørn, IA. V. Voldgade

27.12 Montør Elver Jønsson afd. H.

RUNDE DAGE

1.12 Alfa Olsen, tidligere K&L fylder 75 år.

20.12 Rigmor Høeg, Anlægs-regnskab fylder 60 år.

20.12 Eigil Buch, tidligere K&L fylder 60 år.

UDLÆRTE ELEKTRIKERE den 31. oktober



Henning Højer Nielsen

FRATRÆDELSER

30.11 Marie Nielsson, bogh.

30.11 Søren Raben, afd. H

30.11 Hans E. Mortensen afd. E

30.11 Yvonne Søberg, varmem.afd.

Hjertelig tak til alle som glædede mig med deres nærværelse ved mit jubilæum.

K.B. Mikkelsen

Hjertelig tak til alle som glædede mig med opmærksomhed og gaver til min 50 års fødselsdag.

Jens Larsen

Ansv. redaktør: J. Hartvig. I redaktionen: V. Mortensen, G. Riel, E. Uth. Lay-out: P. Boesen.
6 Kemp & Lauritzen, Roskildevej 12, 2620 Albertslund.



- aktuelt

NR. 11

NOVEMBER 1974

6. ÅRGANG



40-ÅRS FESTEN VAR SAGEN

bare

Hvis Mohamed Ali er verdens største, — ja så er funktionærforeningens generalforsamling verdens mindste — målt i tid. Den er nærmest en happening — sågar uden tækrummende effekt, — eller hur? Fænomenet er tilmed ganske harmløst, idet dets to fornemste formål er:

1. At erindre om at foreningen eksisterer.
2. At gøre sig selv så kort, at dens egentlige formål, festen bagefter, bliver så lang som mulig.

I de fyrré år funktionærforeningen har nydt trivsel, har generalforsamlingen iflg. sædvanligvis pålidelig kilde, kun afstedkommet een mindre heldig ting: på grund af uforudset lang debat (næsten 7 minutter) gik bernaisen hen og skilte. Det var så langt tilbage, som da den fandtes på dåse.

Nuvel, tilbage til »Scandinavia». Kassebeholdning og feststemning konstateredes, og hvis nogen har grund til at ærgre sig, kan det kun være de få, som ikke gav møde.

Der er ingen tvivl om det, Scandinaviahuset med udsigt til Christianshavn — er ganske simpelt vort tempel. De er så glade for os, at de beholder os til lygttændingstiden er ophørt, og det har bestyrelsen fundet ud af. Genvalg til næste år. Samme bestyrelses talent for sammensætning af menu og øvrige påhit er efterhånden legendarisk, — og dette til trods for den stadig strammere korsetterning af omkostningerne.

Nedtællingen til 50-års festen er begyndt.



Fra Sct. Lukas har vi modtaget ordre på færdiggørelse af den ombygning af søsterhus, der blev sat igang for et par år siden. Et job til ca. kr. 200.000. Arbejdet ledes af afd. ing. Engel og overmontør Almberg. Arbejdet er igang.

Der er i øjeblikket ikke tale om flere konkrete ordrer. Derimod stiller vi forventninger til vise forhandlinger. F.eks. forhandler vi med Danmarks Radio om fortsættelse af arbejdet i TV-byen med indretningsentreprisen i bygningerne DK 1, 2 og 3, hvor vi nu er ved at være færdige med råhusinstallationer. Der er her tale om en ordre, som vi må have hjem, da dette vil bidrage til en tiltrængt stabilisering af vor beskæftigelsessituation. Jobbet vil kunne blive på mellem 2 og 3 mio. kr.

Ligeledes forhandler vi med AEG om udførelse af installationerne — for et transportanlæg til KAS Herlev. Selve transportanlægget leveres af det engelske firma SOVEX, som har BOY-Transportmateriel A/S som dansk repræsentant.

Der er stor aktivitet i tilbudsafdelingen. Til Glent & Co. regner vi på to entrepriser. Et anlæg i Yemen for WHO (World Health Organisation), hvor såvel afd. A som afd. H. vil blive involveret.

Ørligere et ventilationsanlæg til CERN (atomforskningscentret i Schweiz) hvor det elektriske vil komme på ca. 350.000 kr.

For FRIGOCONSULT regner vi på installationer til køleanlæg i Nigeria.

Lysanlæg til fodboldbaner er aktuelt i øjeblikket. Vi regner på 2 anlæg.

SENESTE LICITATIONER

Degnegården A/S
K&L nr. 4 af 4 bydende
billigste lic.sum kr. 180.000.

Sundby Idrætspark
K&L nr. 1 med kr. 104.000. Der var kun to bydende, men den anden part udeblev.

Forsøgsgymnasium i Herlev.
K&L nr. 15 af 26 bydende,
billigste lic.sum kr. 1.3 mio.

Rungsted Statsskole.
K&L nr. 2 af 28 bydende,
billigste lic.sum kr. 1.4 mio.

ARBEJDESTID for uge- og timelønnede

Iflg. overenskomsten af 1973 nedsættes arbejdstiden fra og med mandag den 2. december 1974 til 40 timer pr. uge, og som en naturlig følge heraf er K&L's officielle arbejdstid fremover fra kl. 7.30 til 16.00 incl. frokostpause fra kl. 11.30 til 12.00, mandag til fredag inklusive. Der er dog som sædvanlig lejlighed til at aftale individuelle arbejdstider tilpasset kunde- og arbejdspladsforhold, dog således, at det stadig bliver 5 dage a 8 timer.

Aage Thomsen

MAVEPOSER

med 3 rum, (plugs, skruer, bøjler) kan nu fås ved henvendelse til værktøjslageret.

FRA ORDINÆRT SAMARBEJDS-UDVALGSMØDE den 7. oktober refereres:

BESKÆFTIGELSE

Aa. Thomsen oplyste, at tendensen var nedadgående. Vi har p.t. 250 elektrikere. Optimismen fra forrige møde holdt desværre ikke stik. Det skyldtes i nogen grad, at vi ikke kan komme videre på Bella-Centret, idet vi er forud for tidsplanen. Vi prøvede at opnå en ordning med de øvrige håndværkere, eventuelt betale en form for gene, så vi kunne beholde vore folk på pladsen, men det lykkedes ikke.

På nuværende tidspunkt ser det ud til, at vi resten af året kan beskæftige det nuværende antal elektrikere, måske med en lille reduktion.

Sven Hansen oplyste, at man i afd. H. har måttet afskedige folk, — mest fra gravesjakkene.

Aa. Thomsen orienterede om afgivne tilbud og de opnåede resultater.

HJÆLPEKASSEN

Kjær Davidsen ønskede, at klubberne fik tildelt 70% af indtægterne fra jern- og kobberaffald. Dette blev accepteret af Aa. Thomsen. Man var i klubberne enige om, hvordan midlerne skulle fordeles.

11-TIMERS-REGLEN

Aa. Thomsen oplyste, at Arbejdstilsynet har svaret negativt, idet vi ikke kan få en generel dispensation for el-Hjælp, men må søge hver gang — eller melde, når vi har måttet overtræde reglen og begrundede dette.

FARVER PÅ LEDNINGER

Holmstrøm viste prøver på farveledninger, som findes i dag. For boligbyggeri ville man foreslå: Nul: lyseblå, faser: brun og sort, M I: hvid, M II: rød, M III: grøn, og beskyttelsesleder naturligvis gulgrøn. Der vil blive udarbejdet et duplikeret farvekort.

SIKKERHEDSREPRÆSENTANT

Holmstrøm orienterede om loven vedr. sikkerhedsrepræsentanter på arbejdspladserne. Man har forsøgt at få en repræsentant fra Arbejds- og Fabrikstilsynet til at komme og holde et orienterende møde, men det er ikke muligt lige for tiden.

Aa. Thomsen siger, at de timer, som medgår til at udøve hvervet som sikkerhedsrepræsentant, skal betales med kr. 28,80 pr. time. Det er samme sats, som er gældende for kundetimer i akkord. Dette gælder for alle pladser.



SYGELØNSORDNINGEN

Aa. Thomsen fremlagde tallene for tredje kvartal 1974:

	i timer	i løn
3. kvartal:	3.24%	1.70%
1., 2., 3. kvartal ialt:	3.23%	1.70%

NYE NAVNE

Mogens Holm meddelte, at Per Olesen var valgt til næstformand i klubben, samt at Leif Christensen indtrådte i værktøjsudvalget i stedet for Mogens Holm.

METALBOR

Børge Nielsen meddelte, at de metalbor, som købes i øjeblikket (tjekkiske) intet er værd. Jørgen Svendsen havde også fået meddelelse herom, og ville tage spørgsmålet op med I/P.

NÆSTE MØDE den 9. december 1974 kl. 14.

SPAR PÅ VORE RESSOURCER — BRUG BRUGTE MATERIALER

hvis vi skal etablere byggepladsforsyning, arbejdslys eller anden form for strømforsyning, hvor der kan anvendes brugte materialer.

I disse tilfælde skal der ved bestilling på installationslageret gøres opmærksom på, at brugte materialer kan anvendes. Det drejer sig f.eks. om stikkontakter, armaturer, byggepladsgrupper, kabler og fordelingsanlæg, som der er temmelig meget på lager af. Brug af disse materialer vil betyde en bedre udnyttelse af vore ressourcer, — der er mange penge bundet i dem, og de optager megen plads på lageret.

Med sorg må vi meddele, at to medarbejdere er afgået ved døden.

*Smed Poul H. Jensen
den 16. oktober.*

*Montør Birger Hansen
den 1. november.*



Kursusplaner klar

K&L-aktuelt har tidligere meddelt, at der ville blive afholdt diverse kurser i løbet af vinteren. Firmaet har nu planerne klar:

Kursus nr. 1. Praktisk brug af måleinstrumenter

Kursusleder: Ingeniør J. Christiansen.
Afholdes i Albertslund over 6 gange.
Start tirsdag den 7. januar 1975
kl. 16,30 - 21,00 inklusive 1 times
spisepause.

De efterfølgende kursusdage er
torsdag d.9. - tirsdag d.14. -
torsdag d.16. - tirsdag d.21. og
torsdag d.23. alle fra kl. 15,30 -
17,30 u/spisepause.

Kurset vil hovedsagelig være forsøgs-
opstillinger, hvor alle vil komme til
at deltage aktivt.

Kursus nr. 2. - do. -

Nøjagtig som ovenstående, men afholdes
i februar 1975 i dagene tirsdag d.11. -
torsdag d.13. - tirsdag d.18. - tors-
dag d.20. - tirsdag d.25. og torsdag
d.27.

Kursus nr. 3. Afslutning af kabler

Kursusleder: Afd.ingeniør P. Neidhart.
Afholdes i Albertslund på 1 aften
onsdag d. 29.1.75 kl. 16,30 - 21,00
inklusive 1 times spisepause.

Kurset vil omfatte demonstration og
praktiske prøver af kabelafslutninger

lige fra 240 mm² og ned til svagstrømskabler (også coaxialkabler) med forskelligt materiel.

Kursus nr. 4.

- do. -

Nøjagtig som ovenstående, men afholdes onsdag d. 5. februar 1975.

Eventuelle udgifter til transport, tabt arbejdsfortjeneste betales af K & L, der ligeledes er vært ved møder, hvor der er indlagt en spisepause.

På hvert hold er der plads til 12 deltagere, og såfremt der bliver overtegnet, vil kurset eventuelt blive dublet, dog først til efteråret 1975.

Tilmelding bedes foretaget inden d. 20/12-74 pr. telefon til frk. Ruth Jensen, telefon 644822, lokal 232. Nærmere indkaldelse vil blive udsendt i god tid.

Kurser i nøgleskemateknik, fejlfinding på maskiner, elektronik o.lign. vil ikke blive afholdt af K & L, idet de åbne, tilgængelige kurser fra E1-fagets efteruddannelsesudvalg dækker fortrinligt; men K & L har dog i flere tilfælde ydet et mindre tilskud til dækning af tabt arbejdsfortjeneste (i reglen kr. 200,- for et kursus af 1 uges varighed).

I marts 1975 vil der desuden blive afholdt et specialkursus for højst 6 elektrikere i montage af højspændingssamle- og -endemuffer over formodentlig et par aftener. Direkte invitation vil blive udsendt.

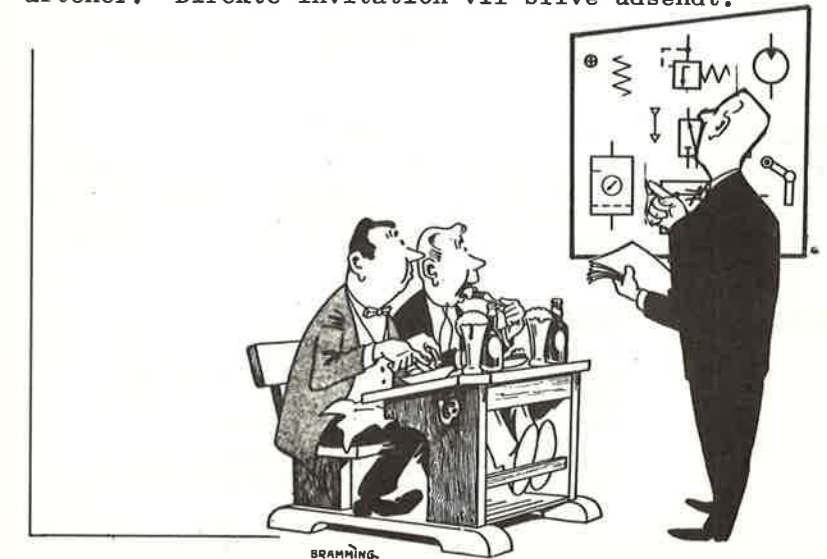

fra hvervet i valgperioden, eller når han på grund af længere fravær f.eks. sygdomsperioder, ferier, kurser eller arbejde andetsteds ikke kan fungere.

Stk. 5: Sikkerhedsrepræsentanter og suppleanter skal vælges blandt de arbejdere, som opfylder betingelserne for valg til tillidsmand inden for de pågældende faglige områder. Reglerne for tillidsmandsvalg gælder også for valgbarhed, valgenes gyldighed og anmeldelse.

Hvis I derfor er 5 eller derover på din

arbejdsplads, så vær opmærksom på omtalte lovændring og sørg for, at der bliver valgt 2 kammerater til disse jobs, og frem for alt: at det bliver meddelt firmaet gennem O.M.

Det vil betyde, at sikkerhedsudvalget og klubben vil få navnene på disse kammerater og derved kan kontakte dem. Yderligere spørgsmål kan rettes til undertegnede.

På klubbens vegne
Erik Uth
tlf. (01) 91 39 52

Personalia



Montagemester Sigurd Nielsen, som fyldte 67 år den 15. november, sluttede samme dag sit arbejde hos K&L efter næsten 25 års samlet virke i højspændingsafdelingen.

Sigurd Nielsen kom til afdelingen første gang for mere end 35 år siden og vil altid, både i firmaet og ude hos kunderne, blive husket som den dygtige, flittige og samarbejdsvillige luftledningsmontør og senere montagemester. Gennem årene har Sigurd Nielsen skabt respekt om sit og firmaets navn. Han har fået venner blandt afdelingens kunder ude omkring, venner som har forstået at værdsætte hans arbejde og hans menneskelige egenskaber. Der er mange, som vil komme til at savne samarbejdet med Sigurd, ikke mindst i afdeling H.

RUNDE DAGE

1.1. Kai Hansen, ing. afd. E., fylder 50 år.



Maskinarbejder Einer Sørensen sagde farvel til os den 18. oktober. I en alder af 66 år går han over i pensionisternes rækker efter 46 meget aktive år hos K&L. Den alsidige Einer Sørensen, som klarede alt fra det grove smedearbejde til det fineste-fine, var manden med det store overblik, når noget specielt var på færde. I opfindelsernes tid var han med fra den spæde fødsel af ting som f. eks. viscosimeter og grundvandspumper. Rådhusuret var han dus med, hvilket fremgår af billeder i dagspressen gennem årene. Den praktiske mand med den meget mekaniske snilde fungerede også som god kollega og kammerat. Nu vil han tillade sig at fungere videre alene for sig og sine nærmeste, — og det ønsker vi ham held og lykke med. Einer har bedt os sige hjertelig tak til de mange, som var mødt op for at sige farvel til ham med opmærksomheder og gaver.

10.1. Lizzie Mortensen, ass. afd. IA, VV, fylder 50 år.

17.1. Poul Christensen, tidl. montør, fylder 80 år.

SPORTEN...

BADMINTON

Holdturneringen 1974/75 er i fuld gang. K&L deltager med to hold, som er udtaget af spilleudvalget.

1. hold spiller i B-rækken og har afviklet følgende kampe:

7.9. AIF-K&L 5-3
11.10. K&L-PIF 5-3
12.11. K&L-Berl. Tid. 4-4

2. holdet spiller i L-rækken og har haft følgende kampe:

15.9. Radiometer-K&L 3-5
4.10. K&L-DYP 1-7
30.11. SDC-K&L 2-6

Holdene ser sådan ud:

1. hold:	2. hold:
*Kurt Fals	Erik Petersen
Torben Vinberg	P.Amdi Sørensen
John Bendix	*Jean Mathiesen
Sven Hansen	Finn Raagaard
Ann Leikersfeldt	Margit Olsen
Vivi Clausen	Susan Møller

*) holdledere.

VIL DU VÆRE MED I HOLDTURNEREN PÅ ET AF DE 2 K&L-HOLD?

Mange har spurgt om, hvordan man kommer med i holdturneringer.

Reglerne ser sådan ud:

Du må først udfordre een af de spillere, der er på hold. Dette sker ved at rette henvendelse til Udo Sayk, som så arrangerer kampene.

1. Der skal vindes 2 af 3 kampe.
2. Hvis udfordreren taber, kan man først udfordre igen efter 4 uger (samme spiller).
3. Hvis udfordreren vinder, rykker denne op på den overvundnes plads.
4. Den, der er udfordret, kan, hvis hun eller han taber første kamp, omgående udfordre til revanche.
5. En udfordret spiller kan ikke nægte at acceptere. Hvis han gør det, er pladsen tabt til udfordreren.
6. Udeblivelse fra kamp uden afbud medfører scratchning.
7. 2 afbud til kampe fra samme udfordrede medfører fortabelse af pladsen til udfordreren.
8. Der kan udfordres indtil 2 pladser over udfordreren på styrkelisten.

Styrkelisten ser p.t. sådan ud:

Damer: 1. Ann Leikersfeldt
2. Vivi Clausen
3. Margit Olsen
4. Susan Møller

Herrer: 1. Kurt Fals
2. John Bendix
3. Torben Vinberg
4. Sven Hansen
5. Erik Petersen
6. Peter Amdi Sørensen
7. Jean Mathiesen
8. Finn Raagaard

Det er naturligvis en forudsætning, at man møder til samtlige kampe, når man er på hold.

Henvendelse vedr. Badminton sker stadig på tlf. (01) 49 34 06 (kl. 17 til 19) eller skriftligt til:

Udo Sayk
Egevolden 12, 3. sal
2650 Hvidovre.

Vedr. "BORDTENNISLOTTERIET"

Jean Mathisen, værkstedet, har stadig en flaske snaps, som længes efter afhentning.

Indehaveren af gevinstlod nr. 290 bedes afhente inden den 15. januar 1975.

Ansv. redaktør: J. Hartvig. I redaktionen: V. Mortensen, G. Riel, E. Uth. Lay-out: P. Boesen.
6 Kemp & Lauritzen, Roskildevej 12, 2620 Albertslund.



-aktuelt

NR. 12

DECEMBER 1974

6. ÅRGANG



Den ved bedst hvor skoen trykker som har den på

Et hvilket som helst system – også et edb-system fungerer kun i samme omfang som ledelse og medarbejdere er motiveret. Ud fra denne erkendelse må det have været, at V.G. Mehlsen indkaldte de af vore medarbejdere, som er brugere eller kommende brugere af vort edb-system til et causeri den 11. november. Så populært og rigtigt må dette initiativ have været, siden der var basis for at gentage mødet den 13. november. Interessen beløb sig til 2 hold a ca. 45 medarbejdere. Et eksempel på hvordan en afdeling gennem informationsvirksomhed kan opnå forståelse for sin betydning i det samfund, som vi her kan kalde K&L. Dette har vel også noget med trivsel at gøre.

K&L-aktuelt har bedt Mehlsen om en udtalelse i anledning af sit brugerrettede initiativ.

Mehlsen siger:

Forsiden: Winnie Andersen overvåger, at alt går rigtigt til ved K&L's EDB anlæg

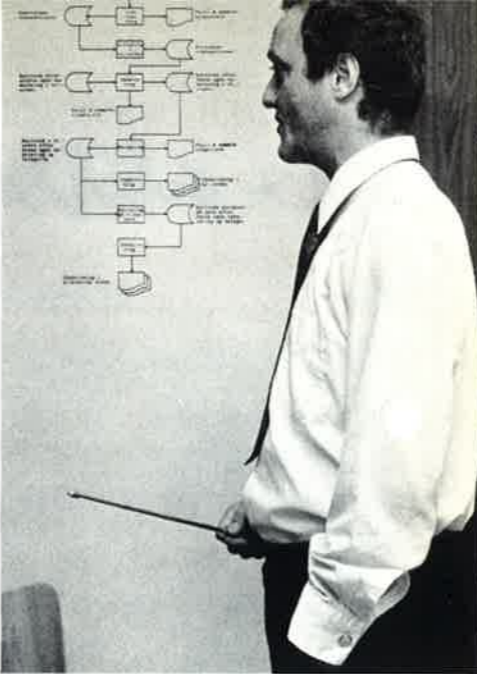

I EDB-afdelingen betragter vi primært anlægget som et informations- og hjælpeværktøj, der for alt i verden ikke må gøres til genstand for større opmærksomhed end ethvert andet stykke værktøj. Men samtidig er vi klar over, at vi ikke får brugerne til at anvende dette værktøj – og anvende det rigtigt, før man er fortrolig med at bruge det, og før vi får fjernet den mystik, som pionererne og mange efter dem har formået at indhylle dette instrument i. Siden vi startede på service-kørsel af vort løn-system i 1967 har vi jævnligt diskuteret, hvorledes vi mest praktisk kunne gennemføre en fornuftig brugerrettet orientering, uden samtidig at bære ved til det bål som pressen fra tid til anden har lagt under alt, hvad der blot minder om EDB. Netop dette sidste har været meget væsentligt for os, og for at undgå at puste til denne ild har vi været meget tilbageholdende, når det

drejede sig om at orientere generelt om vort arbejde. Yderligere har vi – som så mange andre – måttet erkende, at en kort generel orientering om EDB i mangfoldige tilfælde er værre end slet ingen orientering, idet en forståelse af EDB-problematikken kræver, at man tænker i andre baner end de vante. Den tætte kontakt mellem EDB-afdelingen og brugerne gennem de forløbne år har imidlertid medført, at brugerne gradvis har vænnet sig til at tænke mere abstrakt, og dermed er der skabt grundlag for at afvikle et møde af denne karakter på så kort tid.

Vi må erkende, at den store tilslutning oversteg alle vore forventninger, og resultatet blev derfor også, at vi måtte tilrettelægge stoffet på en sådan måde, at flest muligt fik størst muligt udbytte af mødet. Derfor vil nogen givetvis mene, at gennemgangen var for grundig på nogle områder, medens andre sikkert er af den opfattelse, at visse emner fortjente større opmærksomhed. Det er imidlertid vor opfattelse, at flertallet af de medarbejdere, der idag arbejder med materiale fra EDB-afdelingen i deres daglige arbejde, har fået en fornemmelse af, hvad EDB kan bruges til udover det, de vidste i forvejen, og at alle har fået et indtryk af, hvad EDB andes til hos K&L.

I erkendelse af, at 'den ved bedst, hvor skoen trykker, som har den på', og med de EDB-erfaringer, vi nu har erhvervet hos K&L, vil vi som tidligere nævnt søge at få nedsat en arbejdsgruppe bestående af nuværende og kommende EDB-brugere. Denne gruppe vil få til opgave at medvirke ved udviklingen af nye og vedligeholdelsen af bestående EDB-systemer, og

dens primære målsætning skal være at skabe et brugervenligt materiale af høj karat. Endvidere forestiller vi os, at brugerorienteringen i størst mulig udstrækning overlades til gruppens medlemmer. Set på baggrund af bestyrelsens beslutning om at lade vort veltjente EDB-anlæg udskifte med en mere tidssvarende og ydedygtig installation (jfr. referat af bestyrelsesmøde andetsteds), er vi overbevist om, at denne arbejdsgruppe vil få et meget spændende hverv at røgte de kommende år, hvor forskellige afdelinger vil få adgang til at komme i direkte kontakt med vort EDB-anlæg via data-skærme, der placeres i de enkelte afdelinger. Der bliver virkelig behov for at tænke utraditionelt og bruge fantasien, når sådanne systemer skal udvikles og sættes i drift, og vi glæder os til et tæt og udviklende samarbejde om disse problemer.

Nyt fra bestyrelsesmøde hos K&L A/S

På bestyrelsesmødet den 28. november behandlede man kun een sag: eventuel udskiftning af vort EDB anlæg med et større af samme fabrikat, NCR.

Vor lejekontrakt med NCR udløber om knapt eet år. Fra NCR forelå til afgørelse inden 1. december 1974 et ekstraordinært tilbud på køb af et ca. 2 1/2 år gammelt anlæg, der har en centralenhed, der er dobbelt så stor som vor nuværende og er ca. 5 gange hurtigere. Dertil en række EDB-tekniske fordele.

Det har længe været klart, at en fortsættelse af vore EDB-planer med udvidelse af de funktioner, der med fordel kan overføres til EDB, vil kræve en større maskine. Det er i første række bogholderfunktionen, der vil komme på tale.

Under normale forhold ville en afgørelse være ret let at tage, idet det foreliggende tilbud må betragtes som meget favorabelt, men under de nuværende forhold ønskede man en grundig analyse af virkningerne af anskaffelsen på likviditet, driftsøkonomi og de involverede medarbejders forhold, inden man besluttede sig. Efter en grundig gennemgang heraf besluttede man at acceptere købet. Man ønskede samtidig at præcisere, at man i så vid udstrækning som muligt skal undgå at afskedige medarbejdere i den anledning.

Udskiftningen af maskinen vil ske i januar-februar 1975.



Fra Højgaard & Schultz har vi fået ordre på udførelse af el-installationerne i en butiks- og kontorbygning midt i Holbæk. Arbejdet vil antagelig beløbe sig til kr. 1 mio. Byggestrømmen er etableret, men der går nok ca. 4 måneder, før vi kan få folk på.

Ved en licitation på Løvens kem. Fabrik lykkedes det os at blive billigst. Ordren er hjemme og vil andrage ca. kr. 1 mio.

Byggeriet er igang. Arbejdet ledes af afd. ing. H. Engel og o.mont. Holmgren.

Ved redaktionens slutning, primo december, foreligger endnu intet nyt om tilbuddene på de udenlandske arbejder, som nævntes i sidste nummer.

SENESTE LICITATIONER

EGV, Karlebo
K&L nr. 1 af 3 bydende med kr. 598.000

Schønning & Arvø
K&L nr. 2 af 3 bydende, billigste: kr. 580.000

Renseanlæg v. Lynetten
K&L nr. 7 af 24 bydende, billigste: kr. 669.000

Flexibo
K&L nr. 18 af 24 bydende, billigste: kr. 259.000

Vedbæk Skole
K&L nr. 6 af 9 bydende, billigste: kr. 257.000.

Klubnyt

Bestyrelsen gør opmærksom på de nye bestemmelser om internt sikkerhedsarbejde ved bygge- og anlægsarbejde – særligt henledes opmærksomheden på valg af sikkerhedsrepræsentanter. Paragraf 4, stk. 2, 4 og 5 siger herom:

Stk. 2: Ved bygge- og anlægsarbejde, hvor arbejdsgiveren beskæftiger 5 arbejdere eller derover på pladsen, skal disse imellem sig vælge en sikkerhedsrepræsentant til at repræsentere sig i spørgsmål om sikkerhed og sundhed.

Stk. 4: Der vælges samtidig en suppleant for hver sikkerhedsrepræsentant. Suppleanten træder i funktion, når sikkerhedsrepræsentanten afgår



Hvorfor skulle vore opmærksomme læsere undvære den sædvanlige nytårsspøg, når nu vore åbenbart trofaste præmie-donorer igen har meldt sig?

Altså fat griflen! og gå igang med K&L-aktuelt's minikryds, som både på kryds og tværs har noget med "el-Hjælp" at gøre. Godt nok er den hjemmestrikket, men den er uden honorar og kan vel være ligeså stimulerende som den selvangivelse, der er på vej.

BETINGELSER

Både medarbejdere og tidligere medarbejdere kan deltage.

Krydsen sendes til et af redaktionens medlemmer senest den 23. januar 1975, tydeligt mærket med navn og afdeling eller adresse på bagsiden.

Blandt de rigtige løsninger trækkes lod om 3 præmier i denne rækkefølge:

1/1 fl. Cognac, 1/1 fl. Sherry og 1/1 fl. Portvin.

GOD FORNØJELSE - OG GODT NYTÅR!



Indsendes senest d. 23. januar 1975 til et af redaktionens medlemmer.

Navn: _____

Afd.
eller
adr.: _____

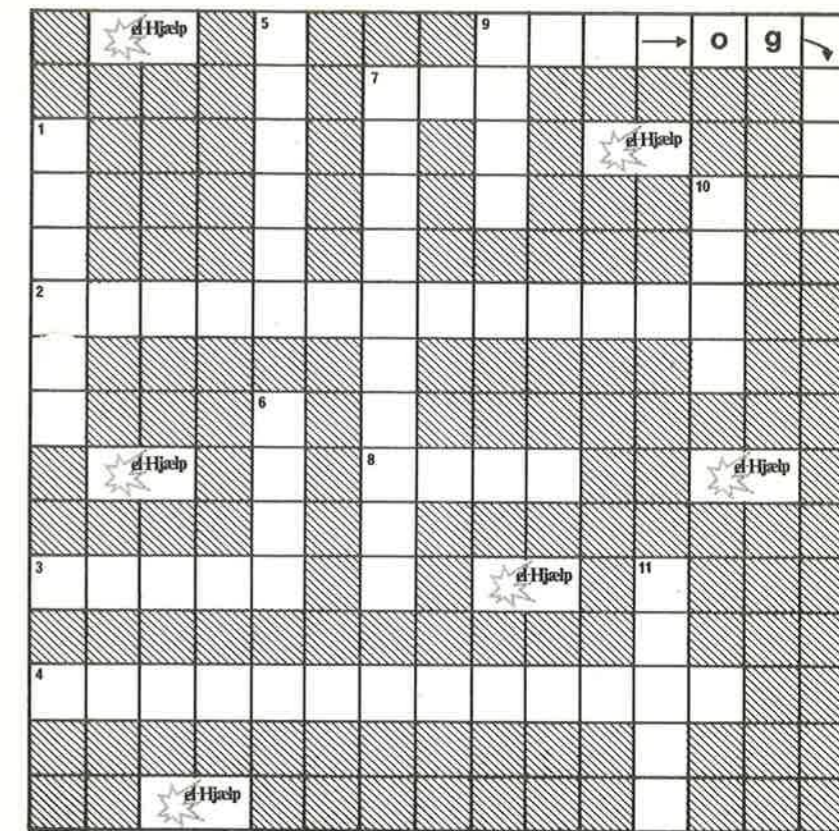

LODRET

1. Hvem klarer telefonkontakten til kunderne?
5. I hvilken måned startede "el-Hjælp"?
6. Andet ciffer i telefonnummeret?
7. Kommunikationsmiddel.
9. Installationsartikel.
10. Hvor mange montører har "el-Hjælp"?
11. Hvortil havde "el-Hjælp" udrykning den 23.3.74?

VANDRET

2. Hvad kaldes "el-Hjælp" populært?
3. "el-Hjælp"-montørs navn.
4. Apparat som besvarer opkald uden for normal arbejdstid.
7. "el-Hjælp"'s uniformsfarve.
8. "el-Hjælp"'s bilmærke.
9. Hvornår har "el-Hjælp" åbent?